

การคัดเลือกเพื่อเลื่อนและแต่งตั้งให้ ดำรงตำแหน่งในระดับที่สูงขึ้น

ตามหนังสือสำนักงาน ก.จ. ก.ท. และ ก.อบต. ที่ มท 0809.2/ว144 ลงวันที่ 15 สิงหาคม 2561

น.ส. บุรณี แพร่โรจน์

เปรียบเทียบเส้นทางความก้าวหน้า ประเภททั่วไป (สายงาน 1/2)

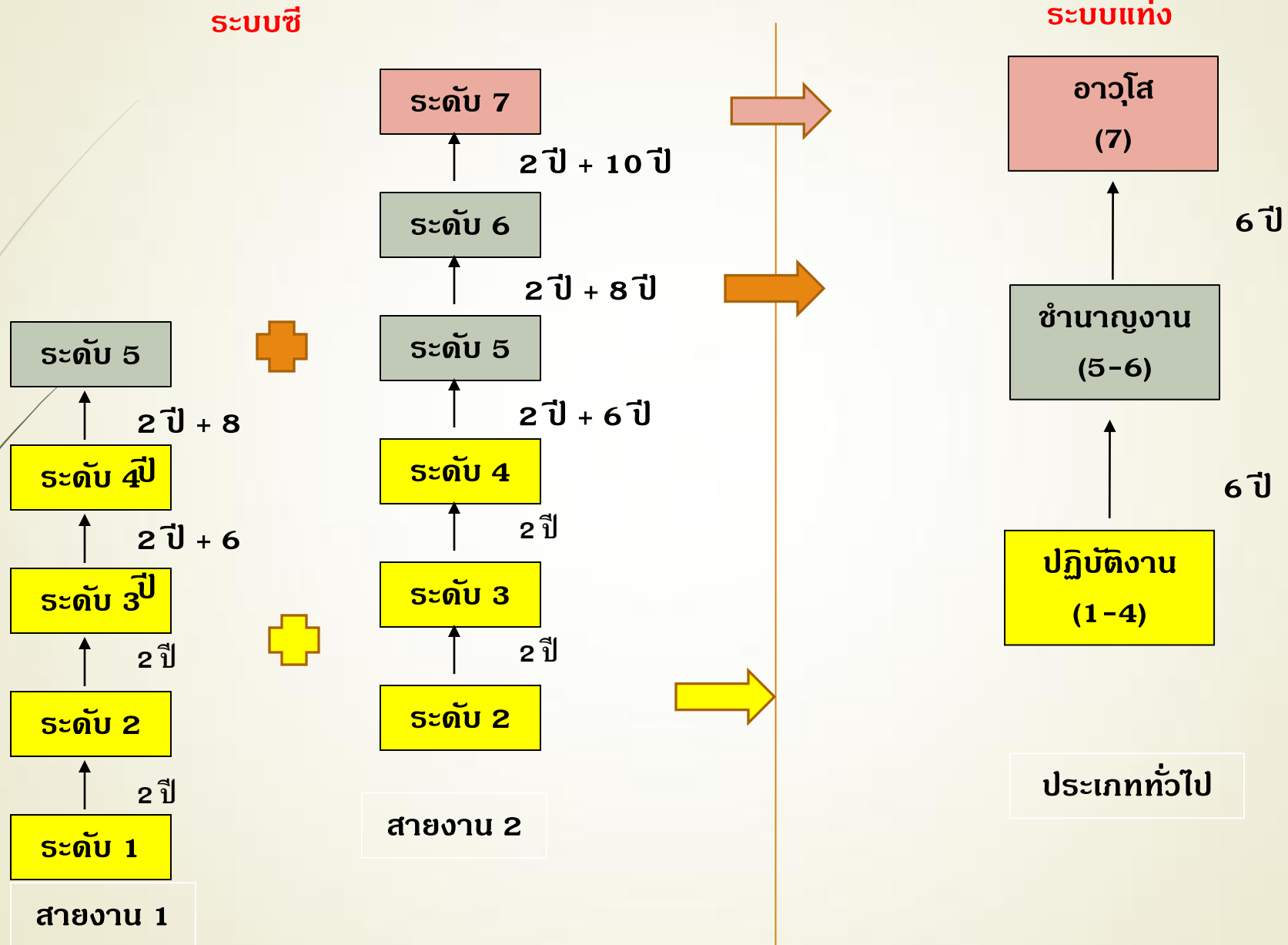

เปรียบเทียบเส้นทางความก้าวหน้า ประเภทวิชาการ (สาย 3/4)

ระบบซี

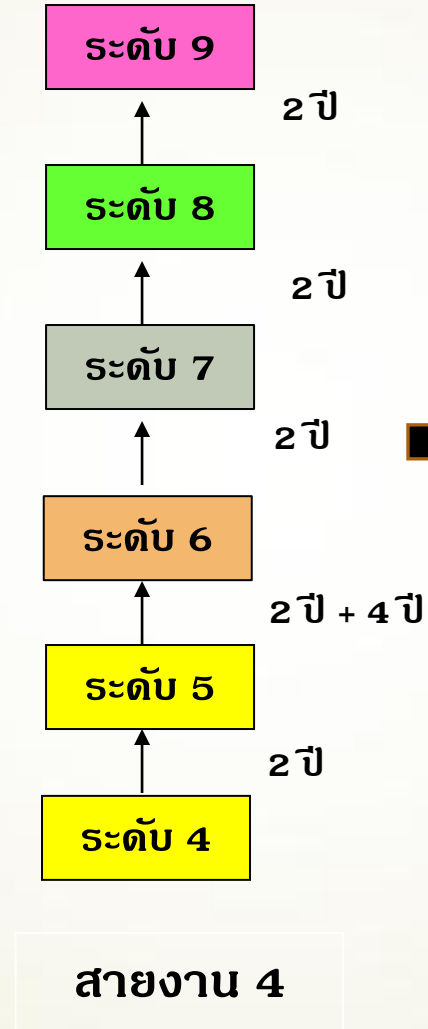
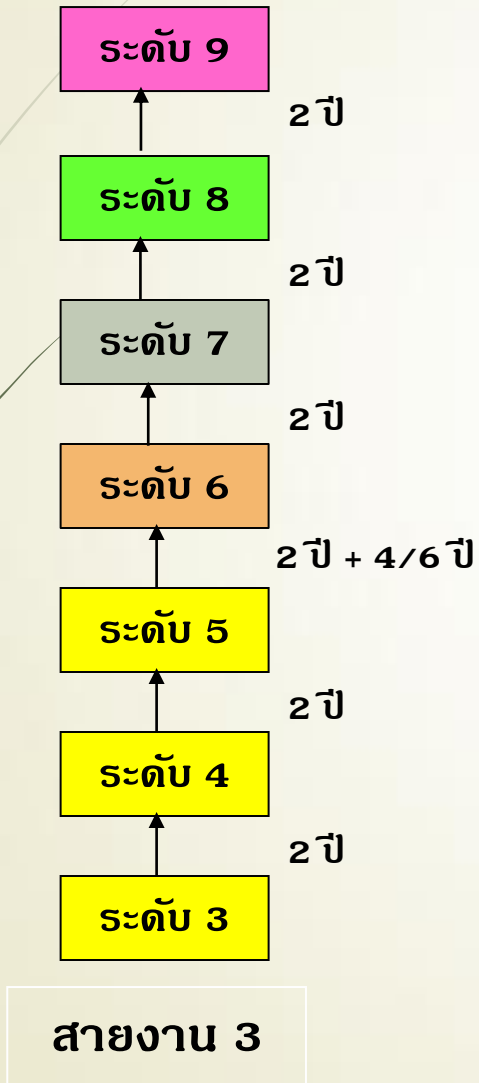

ระบบแท่ง

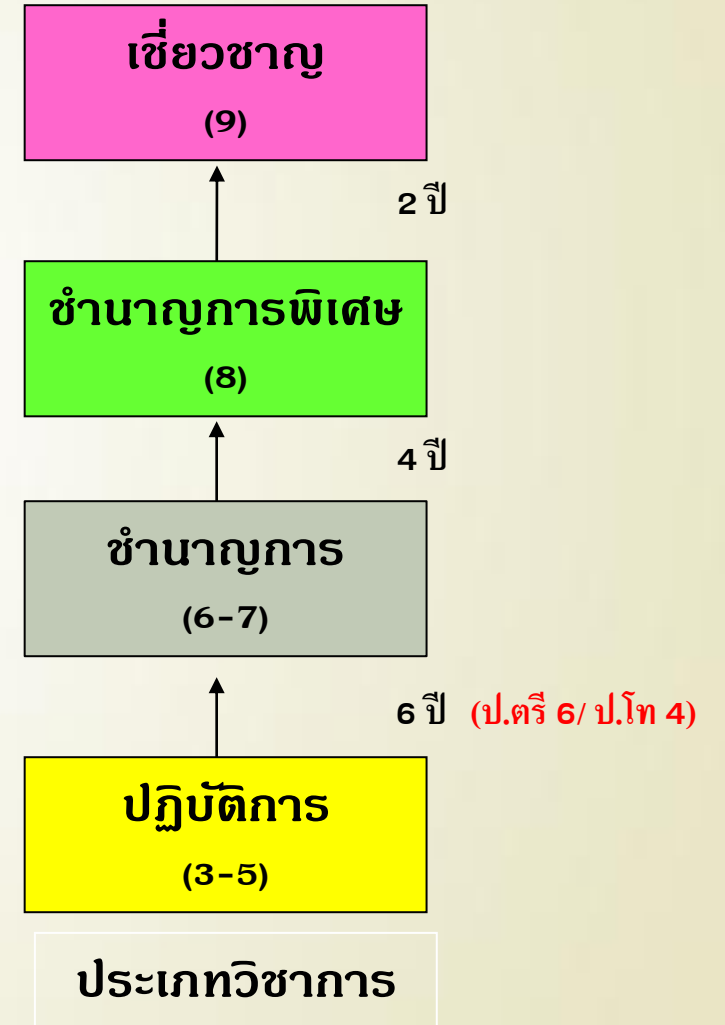

เปรียบเทียบเส้นทางความก้าวหน้า ประเภทอำนวยการท้องถิ่น (ฝ่าย/ผอ.)

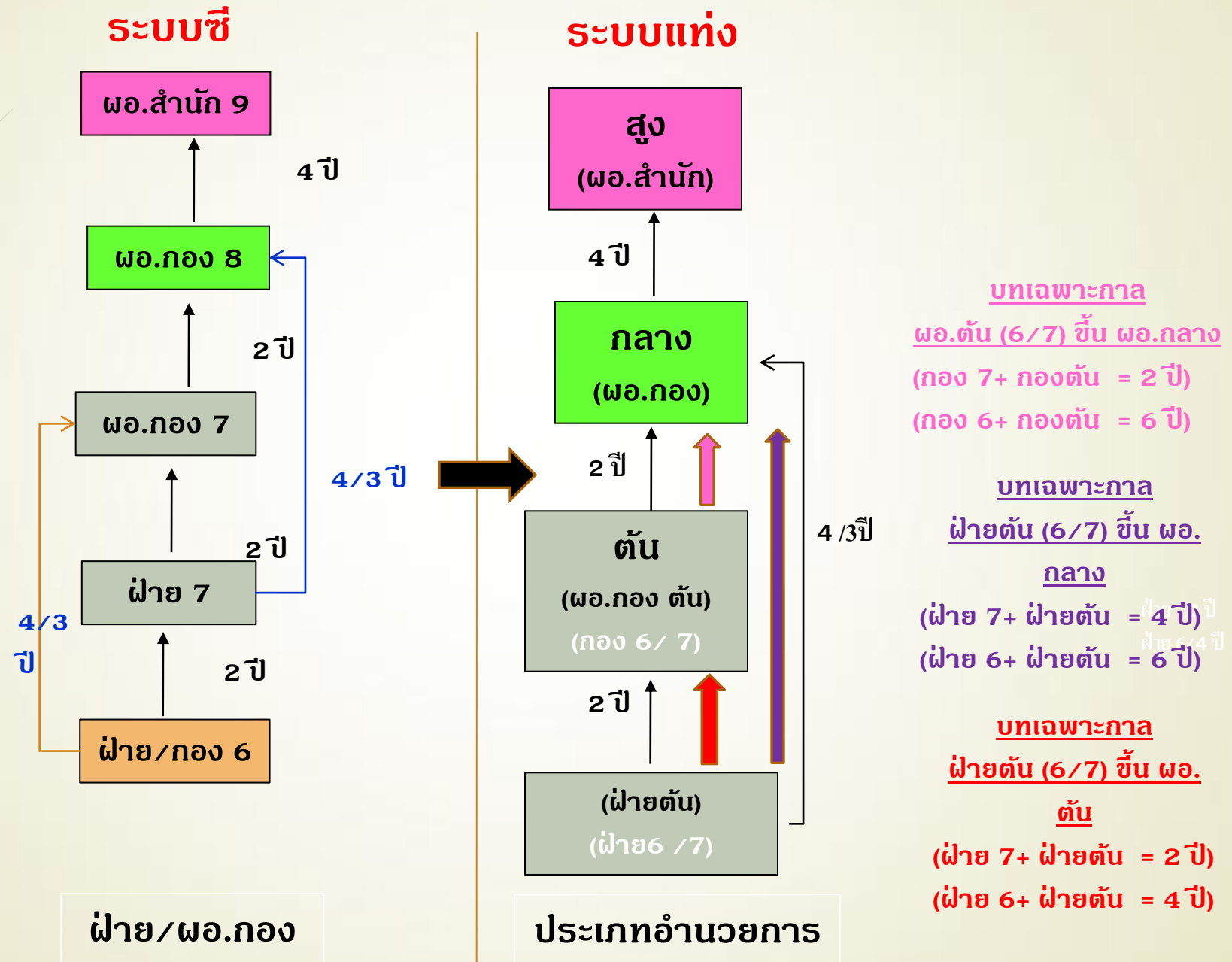

เปรียบเทียบเส้นทางความก้าวหน้า ประเภทบริหารท้องถิ่น (รอง/ปลัด)

ระบบซี

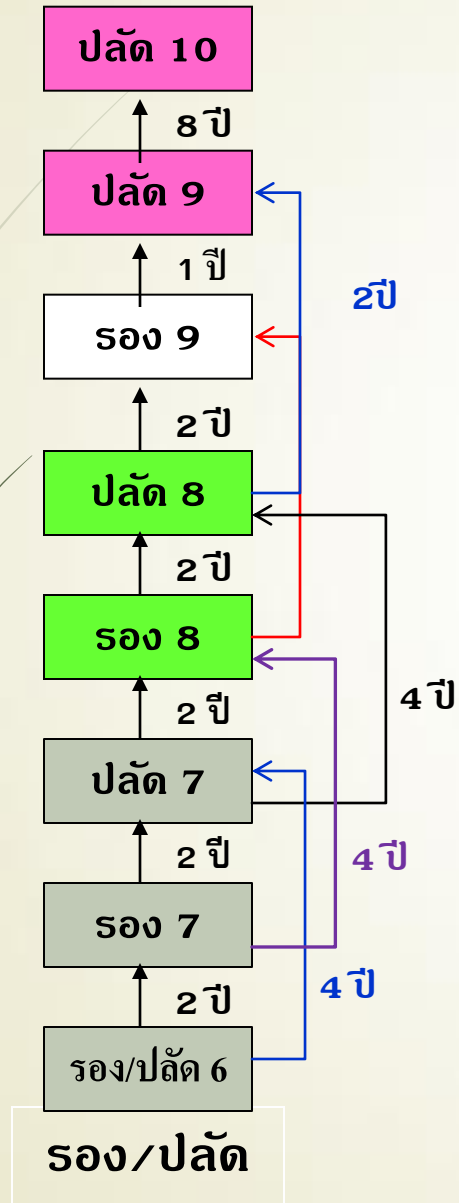

ระบบแท่ง

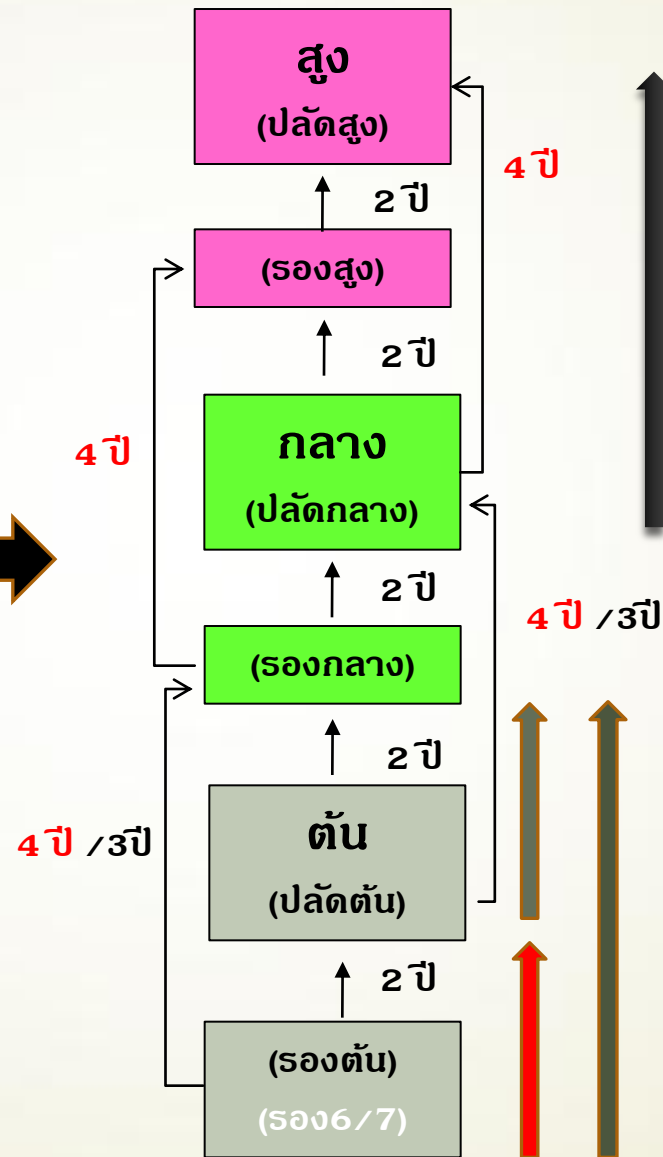

บทเฉพาะกาล
ปลัด (8 หรือ รอง 9) ขึ้น ปลัดสูง
 (ปลัด 8+ ปลัดกลาง = 2 ปี)
 (รองปลัด 9+ รองปลัดสูง = 1 ปี)

บทเฉพาะกาล
ปลัด (6/7) ขึ้น รองกลาง
 (ปลัด 7+ ปลัดต้น = 2 ปี)
 (ปลัด 6+ ปลัดต้น = 6 ปี)

บทเฉพาะกาล
รอง (6/7) ขึ้น รองกลาง
 (รอง 7+ รองต้น = 4 ปี)
 (รอง 6+ รองต้น = 6 ปี)

บทเฉพาะกาล
รอง (6/7) ขึ้น ปลัดต้น
 (รอง 7+ รองต้น = 2 ปี)
 (รอง 6+ รองต้น = 4 ปี)

การเปลี่ยนตำแหน่งจาก ประเภททั่วไป เป็น ประเภทวิชาการ

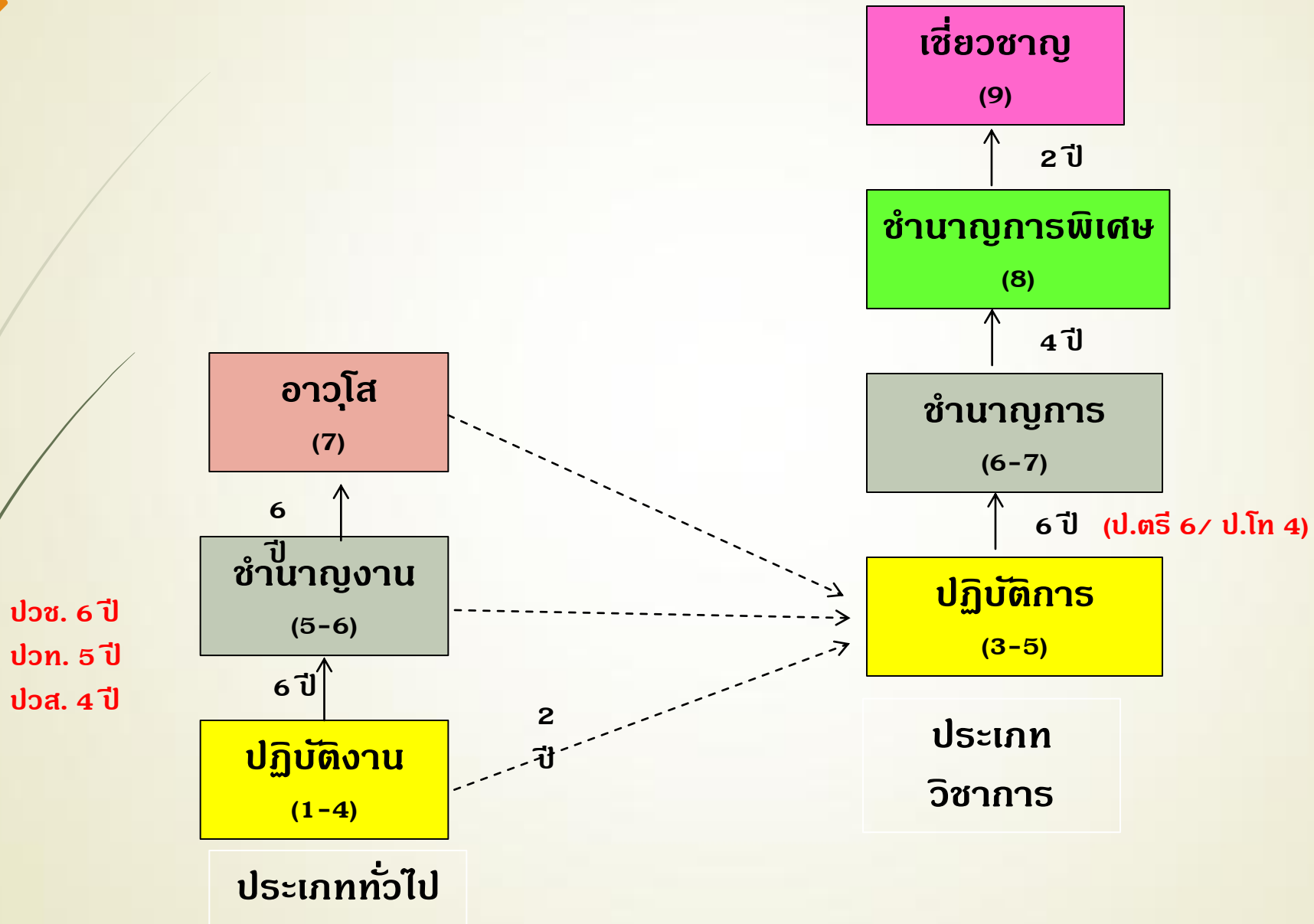

การเปลี่ยนตำแหน่งเป็น ประเภทอำนวยการท้องถิ่น

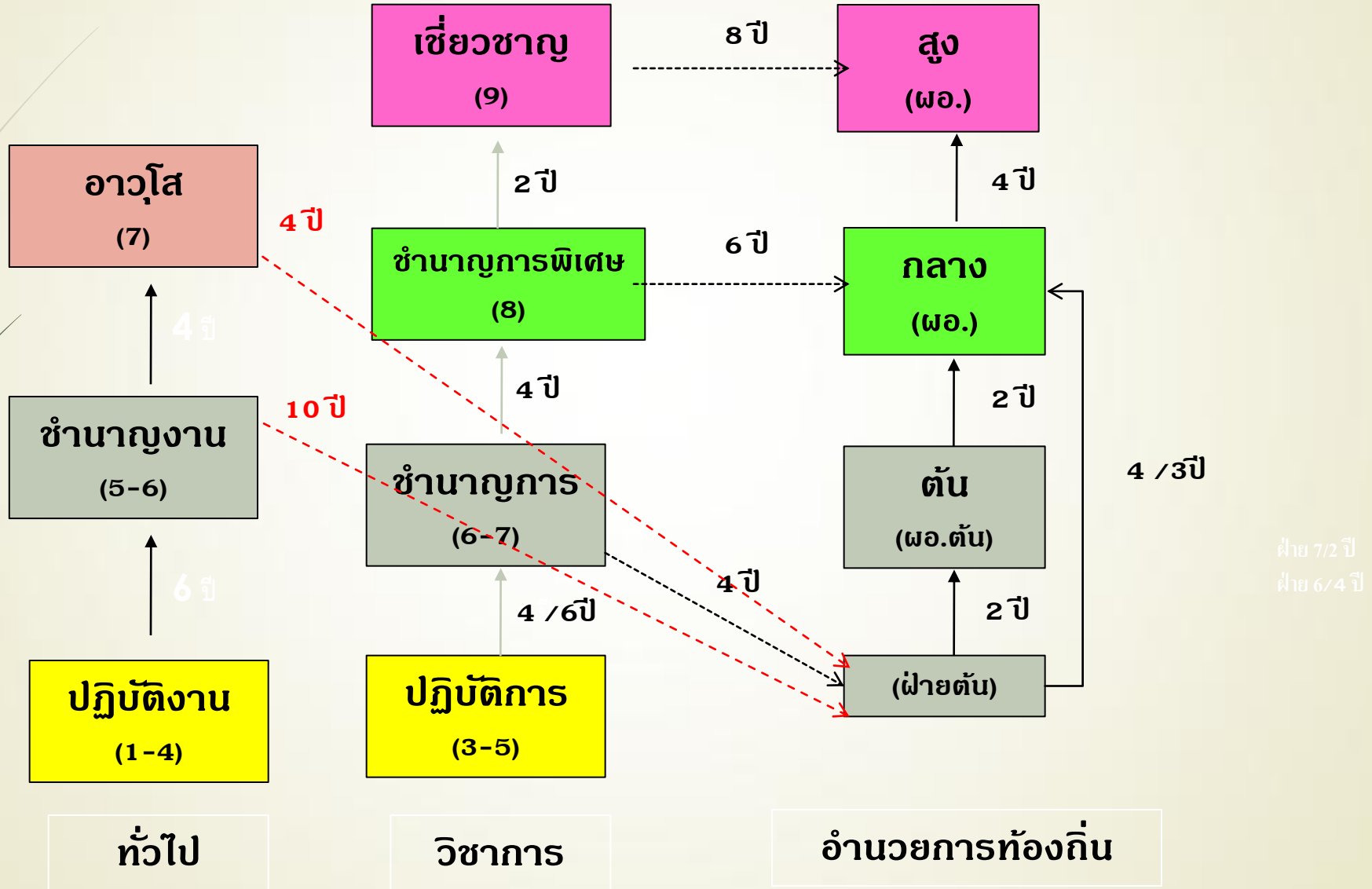

การเปลี่ยนตำแหน่งเป็น ประเภทบริหารท้องถิ่น

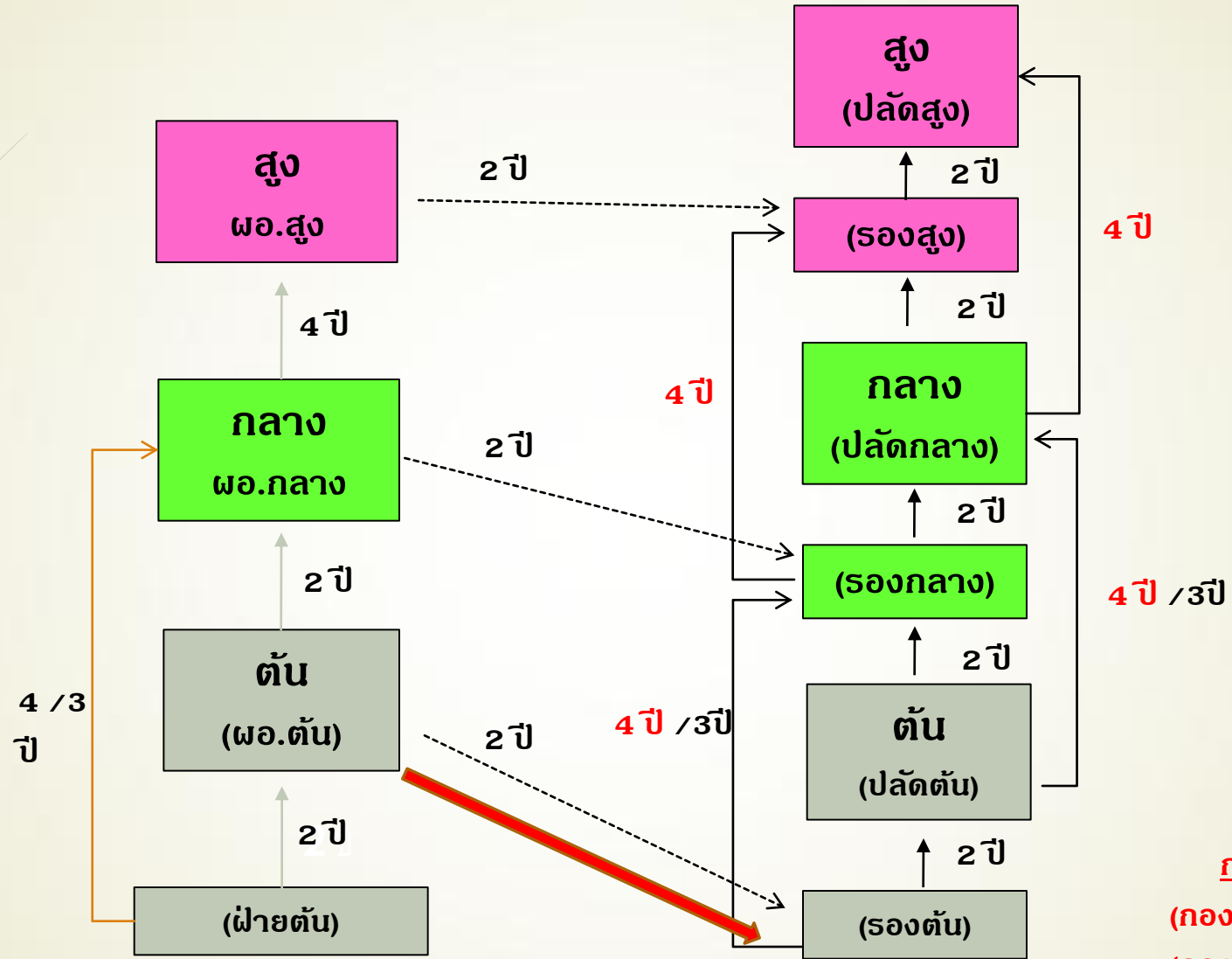

บทเฉพาะกาล
กอง (6/7) ไป รองต้น
 (กอง 7+ กองต้น = 2 ปี)
 (กอง 6+ กองต้น = 6 ปี)

ประเภทอำนวยการ
ท้องถิ่น

ประเภทบริหารท้องถิ่น

การเลื่อนระดับตำแหน่งประเภททั่วไป



คุณสมบัติเฉพาะสำหรับตำแหน่ง ประเภททั่วไป ระดับชำนาญงาน

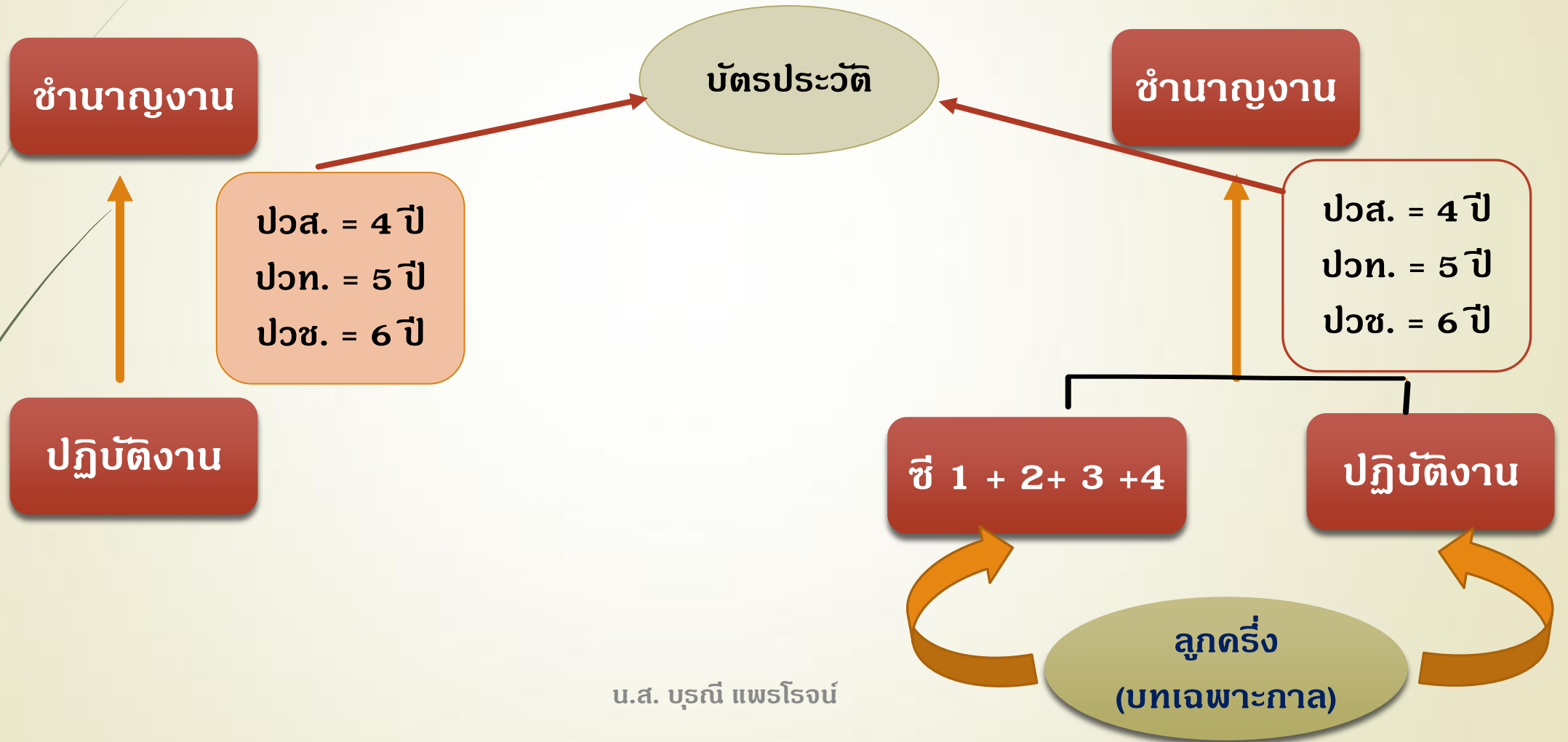

คุณสมบัติและเงื่อนไข ประเภททั่วไป ระดับชำนาญงาน



การประเมินผลงาน

ผลงาน

- ย้อนหลังไม่เกิน 3 ปี
- จำนวน 2 ผลงาน
- เป็นผลงานจากการปฏิบัติงานในตำแหน่งที่จะแต่งตั้ง
- เป็นผลงานที่แสดงถึงความรู้+ทักษะในระดับที่จะแต่งตั้ง
- เกิดประโยชน์ต่อราชการ/ประชาชน/การพัฒนาการปฏิบัติงาน

คณะกรรมการ

⑩ พิจารณาคุณสมบัติและประเมินผลงาน ประกอบด้วย

- ⑩ 1. ปลัด อปท. เป็นประธาน
- ⑩ 2. ผู้ที่เป็นหรือเคยเป็นข้าราชการส่วนท้องถิ่น/พลเรือนที่ดำรงตำแหน่งในสายงานที่จะประเมินในระดับไม่ต่ำกว่าระดับตำแหน่งที่ขอประเมิน หรือผู้ทรงคุณวุฒิเฉพาะด้านที่มีความชำนาญในสายงานนั้น ๆ จำนวน 1 คน
- ⑩ 3. ผู้อำนวยการสำนัก/กอง ต้นสังกัด
- ⑩ 4. ผู้รับผิดชอบการเจ้าหน้าที่เป็นเลขานุการ

เกณฑ์ผ่าน

- ได้คะแนนประเมินจากกรรมการ 2 ใน 3 ไม่ต่ำกว่าร้อยละ 60
- วันที่มีผลในการเลื่อนระดับต้องไม่ก่อนวันที่ผ่านการประเมินผลงานจากคณะกรรมการ

คุณสมบัติและเงื่อนไข ประเภททั่วไป ระดับอาวุโส

1. คุณสมบัติ

มีคุณสมบัติตรงตามคุณสมบัติเฉพาะสำหรับตำแหน่ง

2. เงินเดือน

เงินเดือนไม่ต่ำกว่าขั้นต่ำ อส.

18,010 บาท

3. ผลการปฏิบัติงาน

มีผลการประเมินการปฏิบัติราชการย้อนหลัง 6 ครั้งไม่ต่ำกว่าระดับดี

บทเฉพาะกาล
ให้ใช้ผลการประเมินฯ
ตั้งแต่ 1 ต.ค. 59 ถึงปัจจุบัน

4. โทษทางวินัย

รอบการประเมินที่ผ่านมาถึงแต่งตั้งไม่ถูกลงโทษสูงกว่าภาคทัณฑ์

5. การอบรม

ผ่านหลักสูตรที่ ก.กลาง กำหนด

ยังไม่มีหลักสูตร
➢ ก.จังหวัด อาจเห็นชอบแต่งตั้ง
➢ เข้าอบรมในโอกาสแรก

ผ่านการคัดเลือกด้วยวิธีการประเมินความรู้ความสามารถและการประเมินผลงานตามแบบที่กำหนด

คุณสมบัติเฉพาะสำหรับตำแหน่ง ประเภททั่วไป ระดับอาวุโส

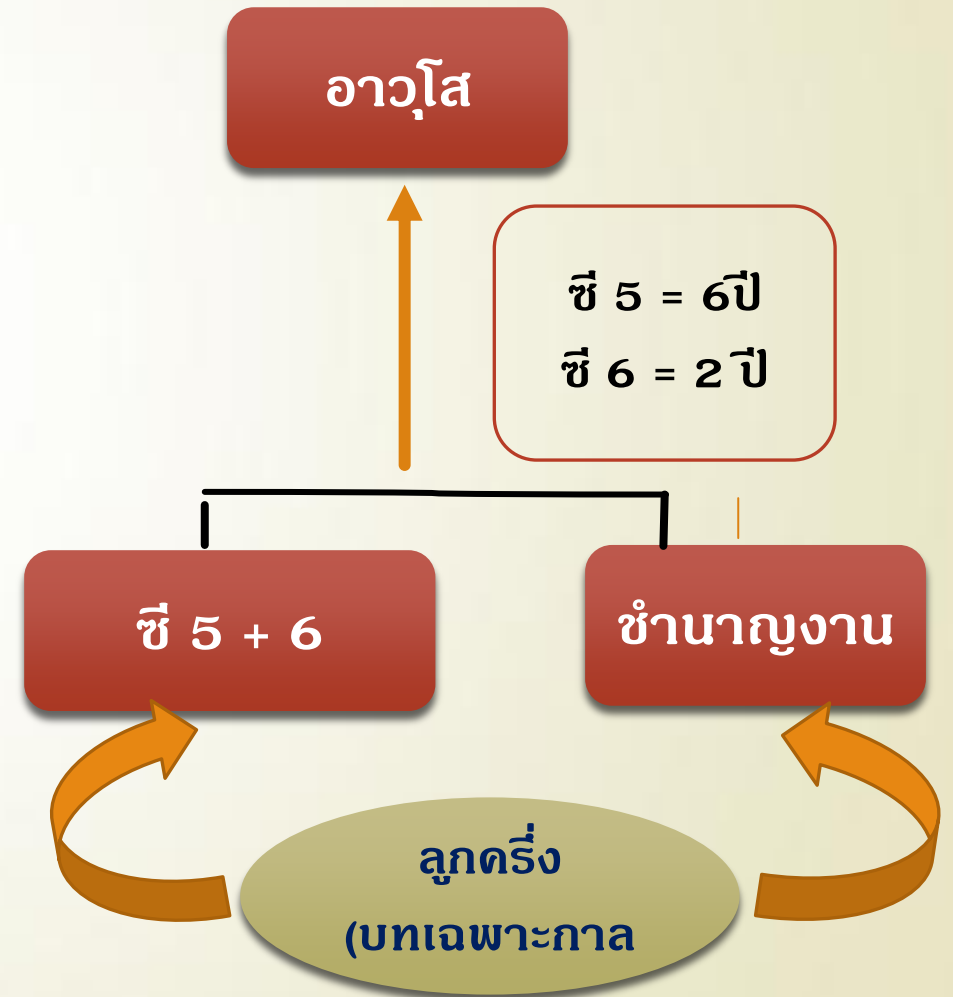
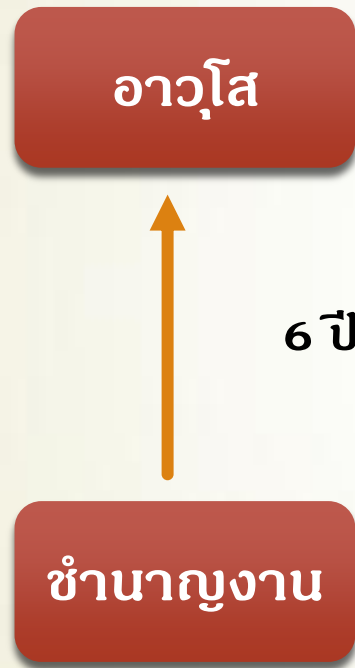

การปรับปรุงตำแหน่ง ประเภททั่วไป ระดับอาวุโส

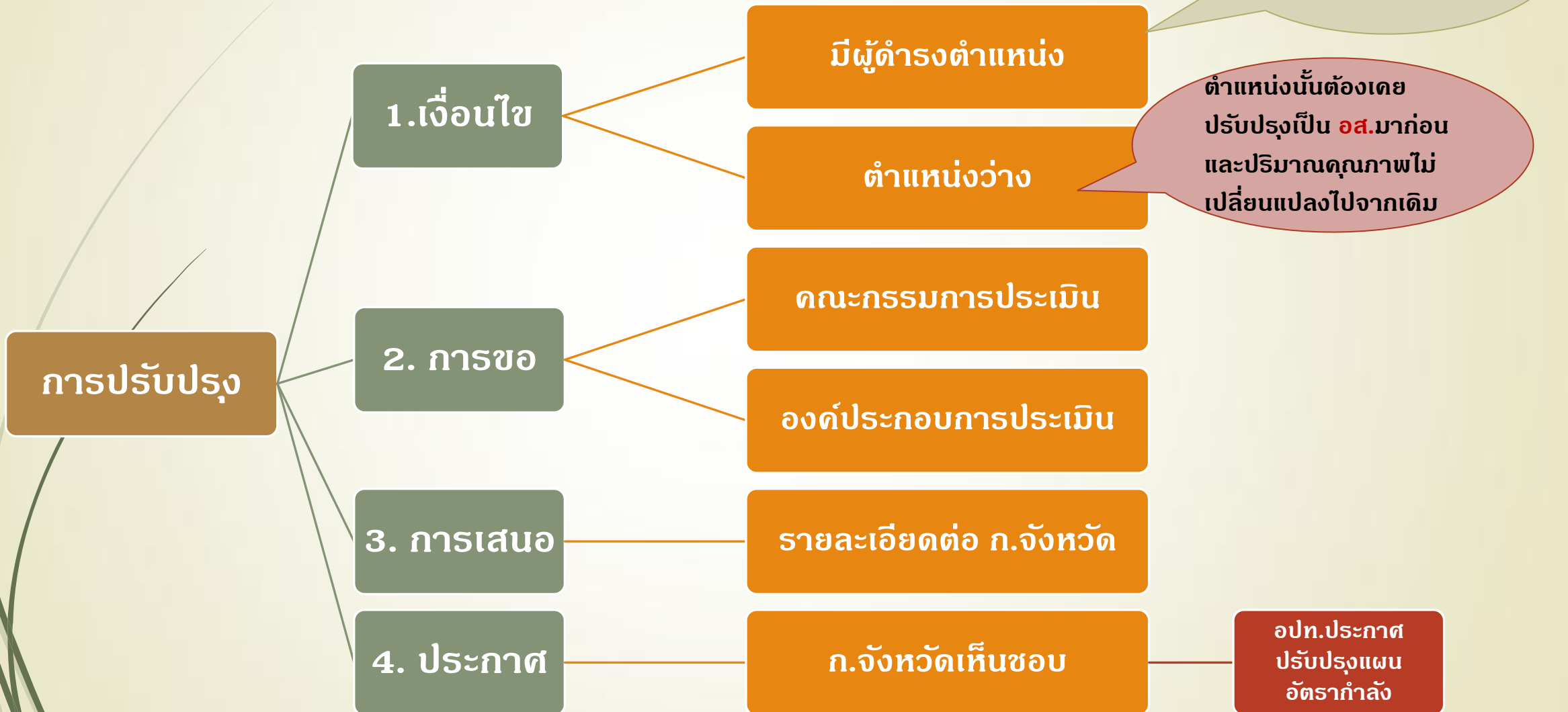

คณะกรรมการประเมินปรับปรุงตำแหน่ง

องค์ประกอบ

- ปลัด อปท. เป็นประธาน
- ผู้ที่เป็นหรือเคยเป็นข้าราชการส่วนท้องถิ่น/พลเรือนที่ดำรงตำแหน่งในสายงานที่จะประเมินในระดับไม่ต่ำกว่าระดับตำแหน่งที่ขอประเมิน หรือผู้ทรงคุณวุฒิเฉพาะด้านที่มีความชำนาญในสายงานนั้น ๆ จำนวน 3 คน
- ผู้อำนวยการสำนัก/กองต้นสังกัด
- ผู้รับพิชชอบการเจ้าหน้าที่เป็นเลขานุการ

หน้าที่

- ประเมินคุณลักษณะของบุคคล
- ลักษณะหน้าที่ความรับผิดชอบ ปริมาณงาน คุณภาพของงาน ความยุ่งยากของงาน ความรู้ความสามารถที่ต้องการของตำแหน่งนั้น **เปลี่ยนแปลงในสาระสำคัญมากถึงขนาดจะต้องปรับปรุงตำแหน่ง**

องค์ประกอบ การประเมิน

- หน้าที่ความรับผิดชอบ
- ความยุ่งยากของงาน
- การกำกับตรวจสอบ
- การตัดสินใจ

รายละเอียดเสนอต่อ ก.จังหวัด

รายละเอียดของภารกิจ ปริมาณงาน และคุณภาพของงานที่เพิ่มขึ้นจนถึงขนาดต้องทำให้มีการปรับปรุงการกำหนดตำแหน่งนั้นเป็นระดับอาวุโส

การค่าใช้จ่ายด้านการบริหารงานบุคคลตามกรอบแผนอัตรากำลังในปีปัจจุบันและภายหลังจากมีการปรับปรุงการกำหนดระดับตำแหน่งนั้นแล้ว

ผลการประเมินของคณะกรรมการปรับปรุงตำแหน่งและความเห็นของนายกอปท.

การประเมินความรู้ความสามารถ

1. ความรู้ที่จำเป็นประจำสายงาน

เสนอวิสัยทัศน์
ที่แสดงให้เห็นถึงข้อเสนอในการนำ
ความรู้ที่จำเป็นในระดับที่จะ
แต่งตั้งไปใช้ในการปฏิบัติงานใน
อนาคต

อปท.
ตั้งคณะกรรมการประเมิน
วิสัยทัศน์

2. ทักษะ

ประเมินจากทักษะที่จำเป็น
สำหรับการปฏิบัติงานใน
ตำแหน่งนั้น

ผอ.สำนัก/กอง
ประเมินทักษะ (ตามแบบ)

ผลการประเมิน
ไม่น้อยกว่าร้อยละ 80

3. สมรรถนะ

พิจารณาจากผลการ
ประเมินการปฏิบัติราชการ
ประจำปีย้อนหลัง

ไม่ต่ำกว่าระดับดี
ไม่น้อยกว่า 6 ครั้ง

คณะกรรมการประเมินวิสัยทัศน์

องค์ประกอบ

- ผู้แทนส่วนราชการระดับส่วนกลางหรือส่วนภูมิภาคที่ ก.จังหวัด คัดเลือก ที่เกี่ยวข้องกับลักษณะงานที่ประเมิน ดำรงตำแหน่ง ไม่ต่ำกว่าระดับตำแหน่งที่ขอประเมิน เป็นประธาน
- ปลัด อปท. และผู้อำนวยการสำนัก/กอง ที่ผู้นั้นสังกัด เป็นกรรมการ
- ผู้รับผิดชอบงานบริหารงานบุคคล เป็นเลขานุการ

หน้าที่

- ประเมินวิสัยทัศน์ (ตามแบบ)

เกณฑ์ผ่าน

- ได้คะแนนประเมินจากกรรมการ 2 ใน 3 ไม่ต่ำกว่าร้อยละ 60

การประเมินผลงาน ระดับอาวุโส

ผลงาน

- จัดทำผลงานทางวิชาการ จำนวน 1 ผลงาน
- ย้อนหลังไม่เกิน 3 ปี
- เป็นผลงานจากการปฏิบัติงานในตำแหน่งที่ขอประเมิน
- เป็นผลงานที่แสดงถึงความรู้+ทักษะในระดับที่จะแต่งตั้ง
- เกิดประโยชน์ต่อราชการ/ประชาชน/การพัฒนาการปฏิบัติงาน

คณะกรรมการ

- ๑๐ ปท. แต่งตั้งจากบัญชีกรรมการประเมินผลงานที่ ก.จังหวัด กำหนด จำนวน 3 คน
- ๑๐ 1. ผู้ทรงคุณวุฒิจากสถาบันการศึกษาของรัฐ สาขาวิชาที่เกี่ยวข้อง หรือ
- ๑๐ 2. ผู้แทนส่วนราชการระดับส่วนกลางหรือส่วนภูมิภาคที่เกี่ยวข้องกับลักษณะงานระดับ ไม่ต่ำกว่าที่ขอประเมิน
- ๑๐ 3. ผู้ช่วยเลขาธิการ ก.จังหวัด เป็นเลขาธิการ

เกณฑ์ผ่าน

- ใต้คะแนนประเมินจากกรรมการ 2 ใน 3 ไม่ต่ำกว่าร้อยละ 70
- ไม่ผ่าน เสนอได้อีก 1 ครั้งภายใน 1 ปี นับแต่แจ้งผล ไม่เสนอหรือเสนอแล้วไม่ผ่าน ให้ยกเลิกประเมินใหม่ทั้งกระบวนการ
- วันที่มีผลในการเลื่อนระดับต้องไม่ก่อนวันที่ยื่นผลงานครบถ้วนสมบูรณ์ ถึงวันประทับตรา ของสนง.เลขาธิการ ก.จังหวัด

การเลื่อนระดับตำแหน่งประเภทวิชาการ

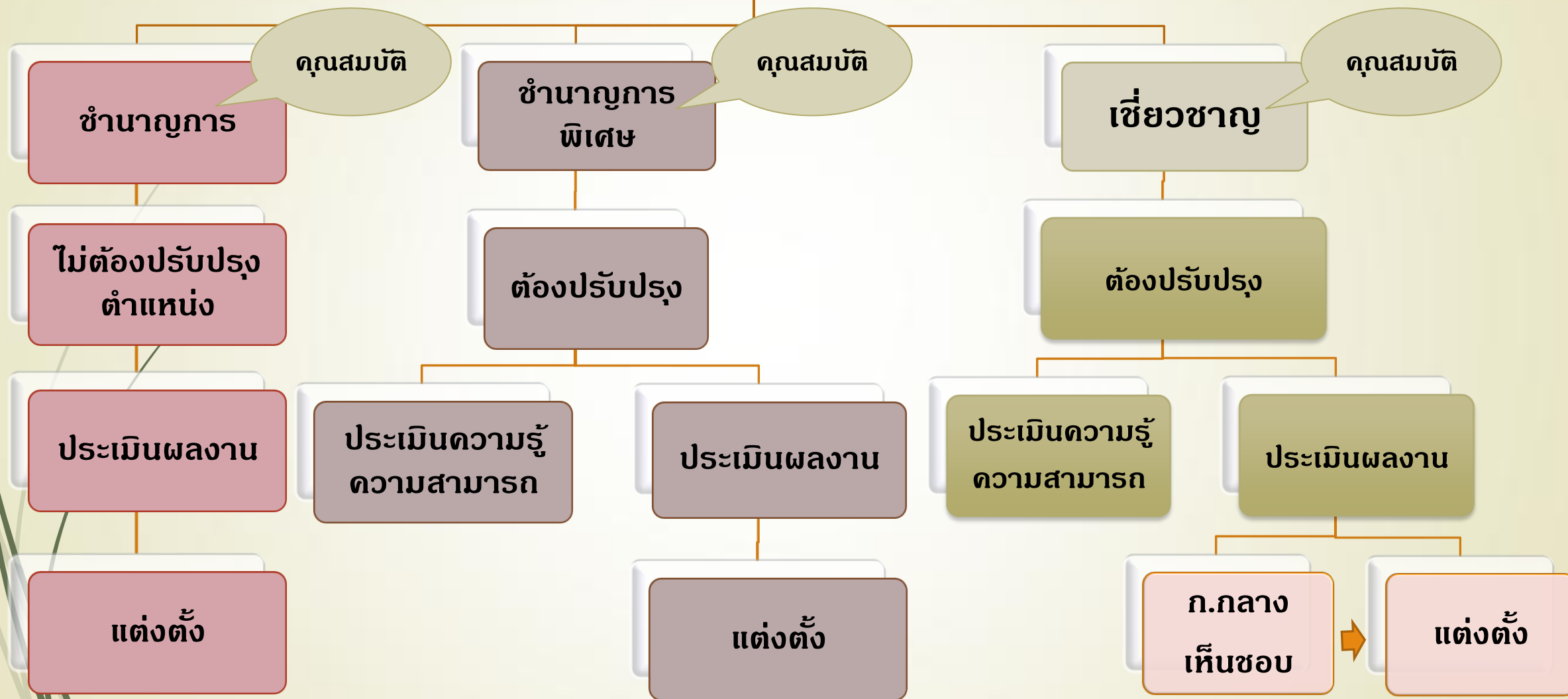

คุณสมบัติและเงื่อนไข ประเภทวิชาการ ระดับชำนาญการ



บทเฉพาะกาล
ให้ใช้ผลการประเมินฯ
ตั้งแต่ 1 ต.ค. 59 ถึงปัจจุบัน

ยังไม่มีหลักสูตร
➢ ก.จังหวัด อาจเห็นชอบแต่งตั้ง
➢ เข้าอบรมในโอกาสแรก

ผ่านการคัดเลือกด้วยวิธีการประเมินผลงานตามแบบที่กำหนด

คุณสมบัติเฉพาะสำหรับตำแหน่ง ประเภทวิชาการ ระดับชำนาญการ

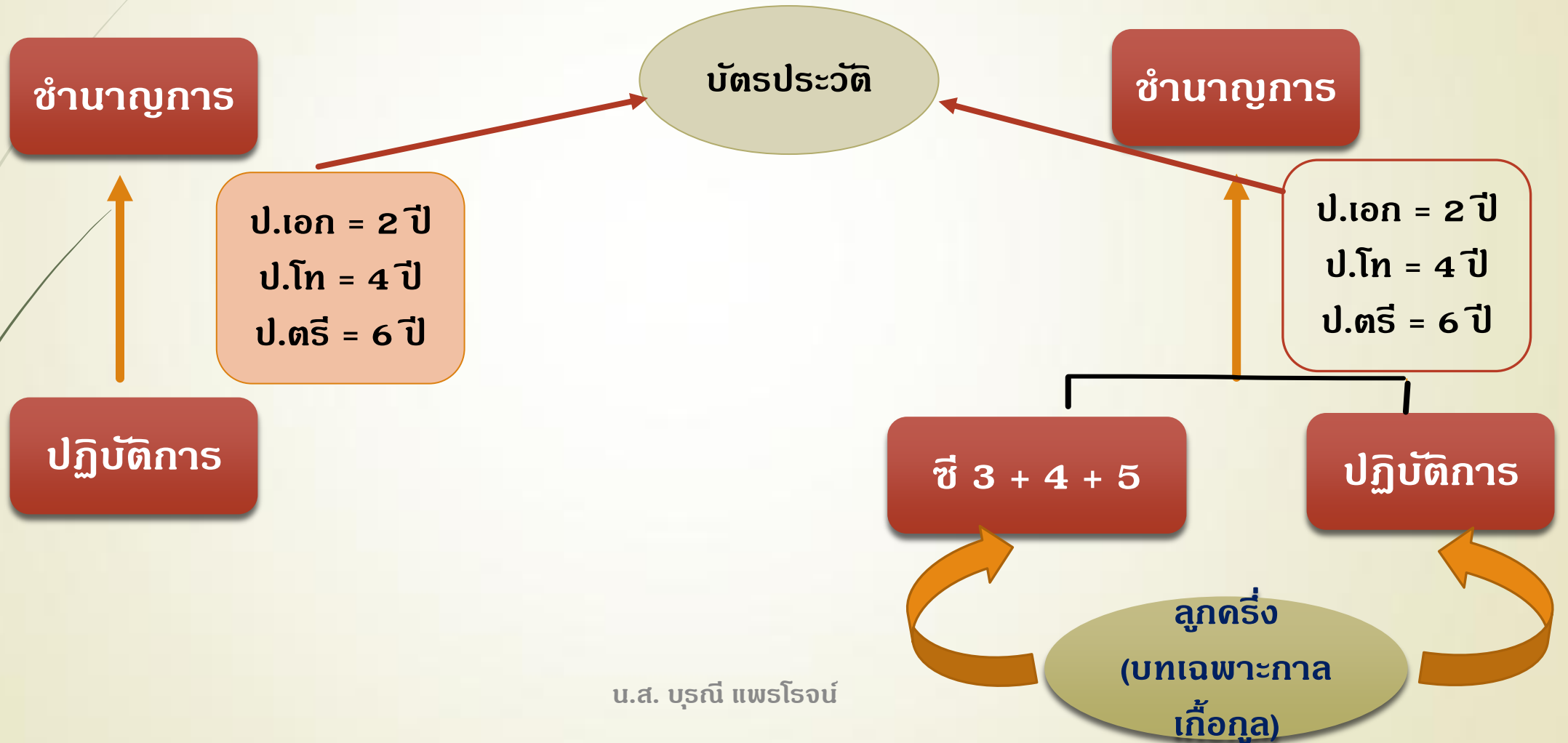

การประเมินผลงาน

ผลงาน

- ย้อนหลังไม่เกิน 3 ปี
- จำนวน 2 ผลงาน
- เป็นผลงานจากการปฏิบัติงานในตำแหน่งที่จะแต่งตั้ง
- เป็นผลงานที่แสดงถึงความรู้+ทักษะในระดับที่จะแต่งตั้ง
- เกิดประโยชน์ต่อราชการ/ประชาชน/การพัฒนาการปฏิบัติงาน

คณะกรรมการ

⑩ พิจารณาคุณสมบัติและประเมินผลงาน ประกอบด้วย

- ⑩ 1. ปลัด อปท. เป็นประธาน
- ⑩ 2. ผู้ที่เป็นหรือเคยเป็นข้าราชการส่วนท้องถิ่น/พลเรือนที่ดำรงตำแหน่งในสายงานที่จะประเมินในระดับไม่ต่ำกว่าระดับตำแหน่งที่ขอประเมิน หรือผู้ทรงคุณวุฒิเฉพาะด้านที่มีความชำนาญในสายงานนั้น ๆ จำนวน 1 คน
- ⑩ 3. ผู้อำนวยการสำนัก/กอง ต้นสังกัด
- ⑩ 4. ผู้รับผิดชอบการเจ้าหน้าที่เป็นเลขานุการ

เกณฑ์ผ่าน

- ได้คะแนนประเมินจากกรรมการ 2 ใน 3 ไม่ต่ำกว่าร้อยละ 60
- วันที่มีผลในการเลื่อนระดับต้องไม่ก่อนวันที่ผ่านการประเมินผลงานจากคณะกรรมการ

คุณสมบัติและเงื่อนไข ประเภทวิชาการ ระดับชำนาญการพิเศษ

เงื่อนไข ท กับ อบต.
ผอ.ต้องเป็น
ระดับกลางขึ้นไป



ผ่านการคัดเลือกด้วยวิธีการประเมินความรู้ความสามารถและการประเมินผลงานตามแบบที่กำหนด

คุณสมบัติเฉพาะสำหรับตำแหน่ง ประเภทวิชาการ ระดับชำนาญการพิเศษ

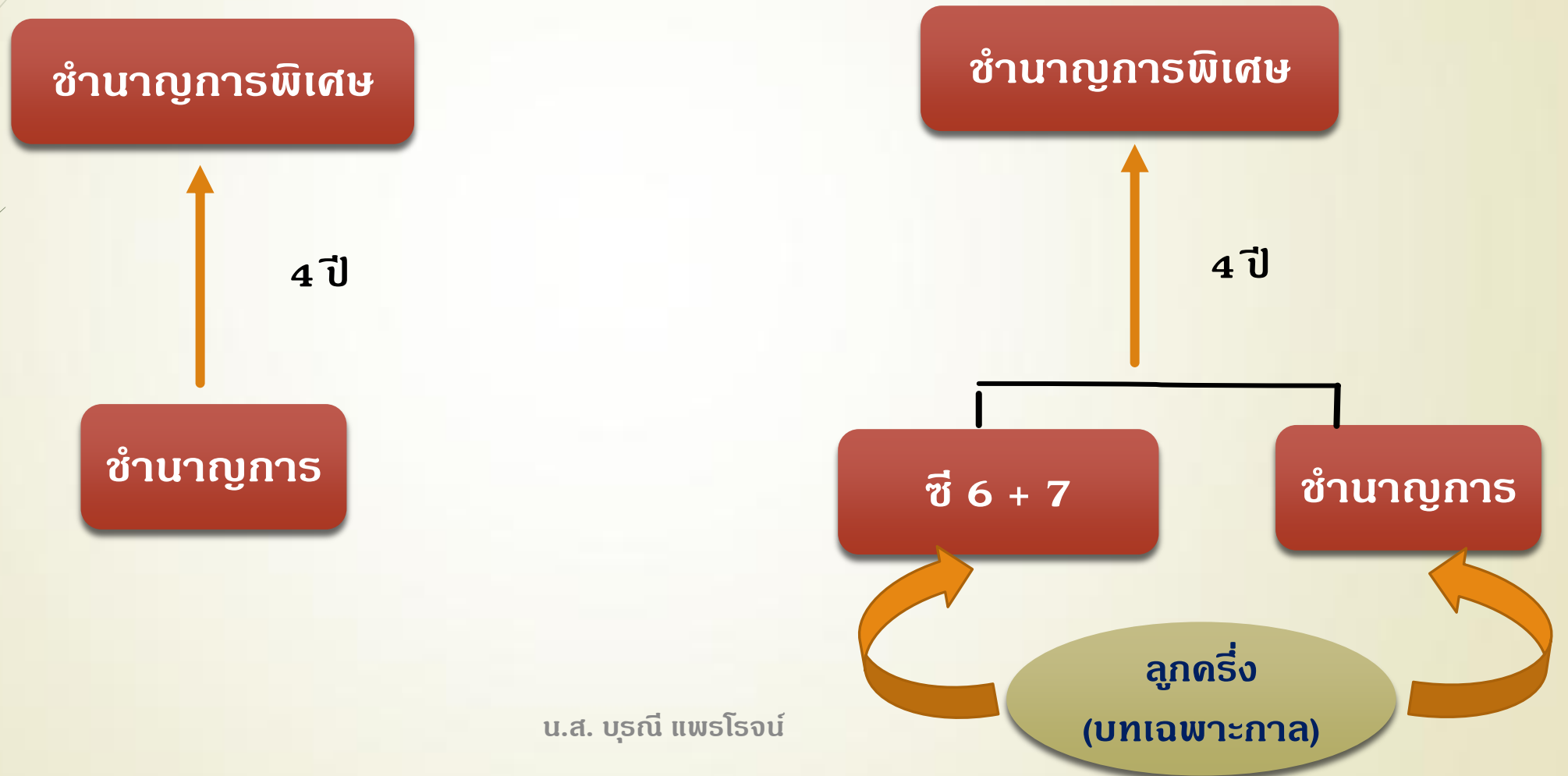

การปรับปรุงตำแหน่ง ประเภทวิชาการ ระดับชำนาญการพิเศษ

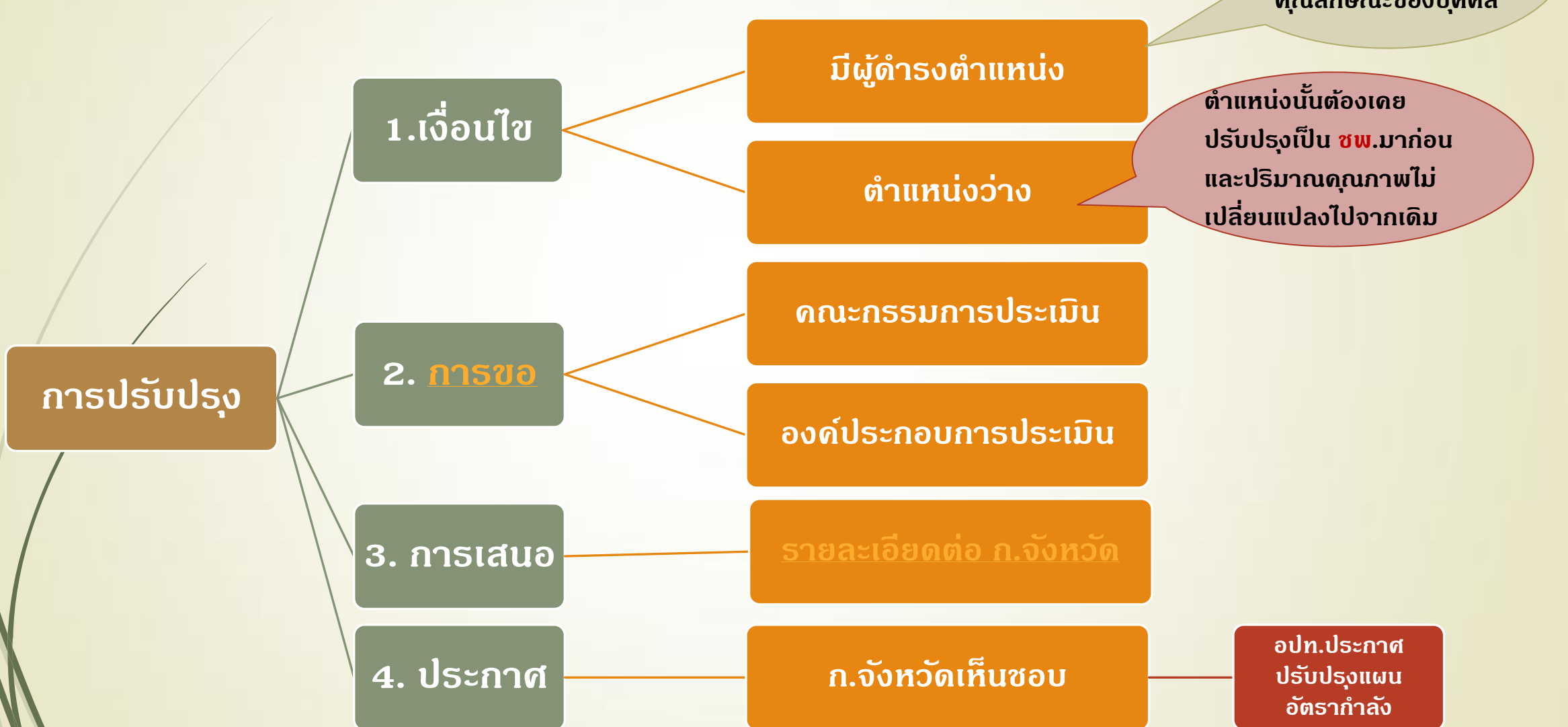

คณะกรรมการประเมินปรับปรุงตำแหน่ง

องค์ประกอบ

- ปลัด อปท. เป็นประธาน
- ผู้ที่เป็นหรือเคยเป็นข้าราชการส่วนท้องถิ่น/พลเรือนที่ดำรงตำแหน่งในสายงานที่จะประเมินในระดับไม่ต่ำกว่าระดับตำแหน่งที่ขอประเมิน หรือผู้ทรงคุณวุฒิเฉพาะด้านที่มีความชำนาญในสายงานนั้น ๆ จำนวน 3 คน
- ผู้อำนวยการสำนัก/กองต้นสังกัด
- ผู้รับพิชชอบการเจ้าหน้าที่เป็นเลขานุการ

หน้าที่

- ประเมินคุณลักษณะของบุคคล
- ลักษณะหน้าที่ความรับผิดชอบ ปริมาณงาน คุณภาพของงาน ความยุ่งยากของงาน ความรู้ความสามารถที่ต้องการของตำแหน่งนั้น **เปลี่ยนแปลงในสาระสำคัญมากถึงขนาดจะต้องปรับปรุงตำแหน่ง**

องค์ประกอบกำรประเมิน

- หน้าที่ความรับผิดชอบ
- ความยุ่งยากของงาน
- การกำกับตรวจสอบ
- การตัดสินใจ

รายละเอียดเสนอต่อ ก.จังหวัด

รายละเอียดของภารกิจ ปริมาณงาน และคุณภาพของงานที่เพิ่มขึ้นจนถึงขนาดต้องทำให้มีการปรับปรุงการกำหนดตำแหน่งนั้นเป็นระดับชำนาญการพิเศษ

การค่าใช้จ่ายด้านการบริหารงานบุคคลตามกรอบแผนอัตรากำลังในปีปัจจุบันและภายหลังจากมีการปรับปรุงการกำหนดระดับตำแหน่งนั้นแล้ว

ผลการประเมินของคณะกรรมการปรับปรุงตำแหน่งและความเห็นของนายกอปท.

การประเมินความรู้ความสามารถ

1. ความรู้ที่จำเป็นประจำสายงาน

เสนอวิสัยทัศน์
ที่แสดงให้เห็นถึงข้อเสนอในการนำ
ความรู้ที่จำเป็นในระดับที่จะ
แต่งตั้งไปใช้ในการปฏิบัติงานใน
อนาคต

อปท.
ตั้งคณะกรรมการประเมิน
วิสัยทัศน์

2. ทักษะ

ประเมินจากทักษะที่จำเป็น
สำหรับการปฏิบัติงานใน
ตำแหน่งนั้น

ผอ.สำนัก/กอง
ประเมินทักษะ (ตามแบบ)

ผลการประเมิน
ไม่น้อยกว่าร้อยละ 80

3. สมรรถนะ

พิจารณาจากผลการ
ประเมินการปฏิบัติราชการ
ประจำปีย้อนหลัง

ไม่ต่ำกว่าระดับดี
ไม่น้อยกว่า 6 ครั้ง

คณะกรรมการประเมินวิสัยทัศน์

องค์ประกอบ

- ผู้แทนส่วนราชการระดับส่วนกลางหรือส่วนภูมิภาคที่ ก.จังหวัด คัดเลือก ที่เกี่ยวข้องกับลักษณะงานที่ประเมิน ดำรงตำแหน่ง ไม่ต่ำกว่าระดับตำแหน่งที่ขอประเมิน เป็นประธาน
- ปลัด อปท. และผู้อำนวยการสำนัก/กอง ที่ผู้นั้นสังกัด เป็นกรรมการ
- ผู้รับผิดชอบงานบริหารงานบุคคล เป็นเลขานุการ

หน้าที่

- ประเมินวิสัยทัศน์ (ตามแบบ)

เกณฑ์ผ่าน

- ได้คะแนนประเมินจากกรรมการ 2 ใน 3 ไม่ต่ำกว่าร้อยละ 60

การประเมินผลงาน ระดับชำนาญการพิเศษ

ผลงาน

- จัดทำผลงานทางวิชาการ จำนวน 2 ผลงาน
- ย้อนหลังไม่เกิน 3 ปี
- เป็นผลงานจากการปฏิบัติงานในตำแหน่งที่ขอประเมิน
- เป็นผลงานที่แสดงถึงความรู้+ทักษะในระดับที่จะแต่งตั้ง
- เกิดประโยชน์ต่อราชการ/ประชาชน/การพัฒนาการปฏิบัติงาน

คณะกรรมการ

- ⑩ ๑. แต่งตั้งจากบัญชีกรรมการประเมินผลงานที่ ก.จังหวัด กำหนด จำนวน 3 คน
- ⑩ ๑. ผู้ทรงคุณวุฒิจากสถาบันการศึกษาของรัฐ สาขาวิชาที่เกี่ยวข้อง หรือ
- ⑩ ๒. ผู้แทนส่วนราชการระดับส่วนกลางหรือส่วนภูมิภาคที่เกี่ยวข้องกับลักษณะงานระดับ ไม่ต่ำกว่าที่ขอประเมิน
- ⑩ ๓. ผู้ช่วยเลขาธิการ ก.จังหวัด เป็นเลขาธิการ

เกณฑ์ผ่าน

- ใต้คะแนนประเมินจากกรรมการ 2 ใน 3 ไม่ต่ำกว่าร้อยละ 70
- ไม่ผ่าน เสนอได้อีก 1 ครั้งภายใน 1 ปี นับแต่แจ้งผล ไม่เสนอหรือเสนอแล้วไม่ผ่าน ให้ยกเลิกประเมินใหม่ทั้งกระบวนการ
- วันที่มีผลในการเลื่อนระดับต้องไม่ก่อนวันที่ยื่นผลงานครบถ้วนสมบูรณ์ ถือเป็นประทับตราของสนง.เลขาธิการ ก.จังหวัด

คุณสมบัติและเงื่อนไข ประเภทวิชาการ ระดับเชี่ยวชาญ

เงื่อนไข จ. กับ ท.
ผอ.ต้องเป็นระดับสูง
ขึ้นไป



ผ่านการคัดเลือกด้วยวิธีการประเมินความรู้ความสามารถและการประเมินผลงานตามแบบที่กำหนด

คุณสมบัติเฉพาะสำหรับตำแหน่ง ประเภทวิชาการ ระดับเชี่ยวชาญ

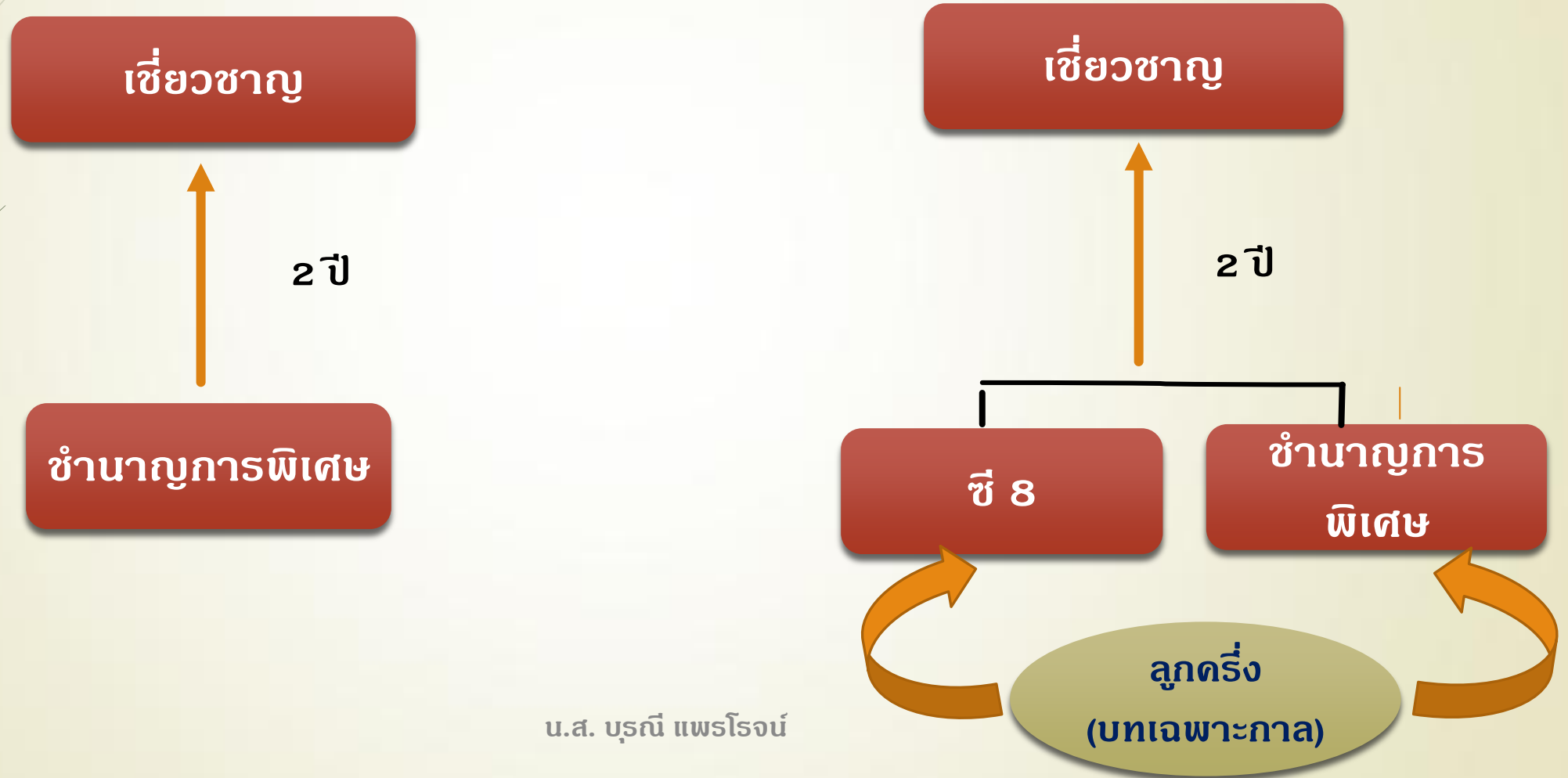

การปรับปรุงตำแหน่ง ประเภทวิชาการ ระดับเชี่ยวชาญ

- มีคุณสมบัติ
- ผ่านการประเมิน
คุณลักษณะของบุคคล

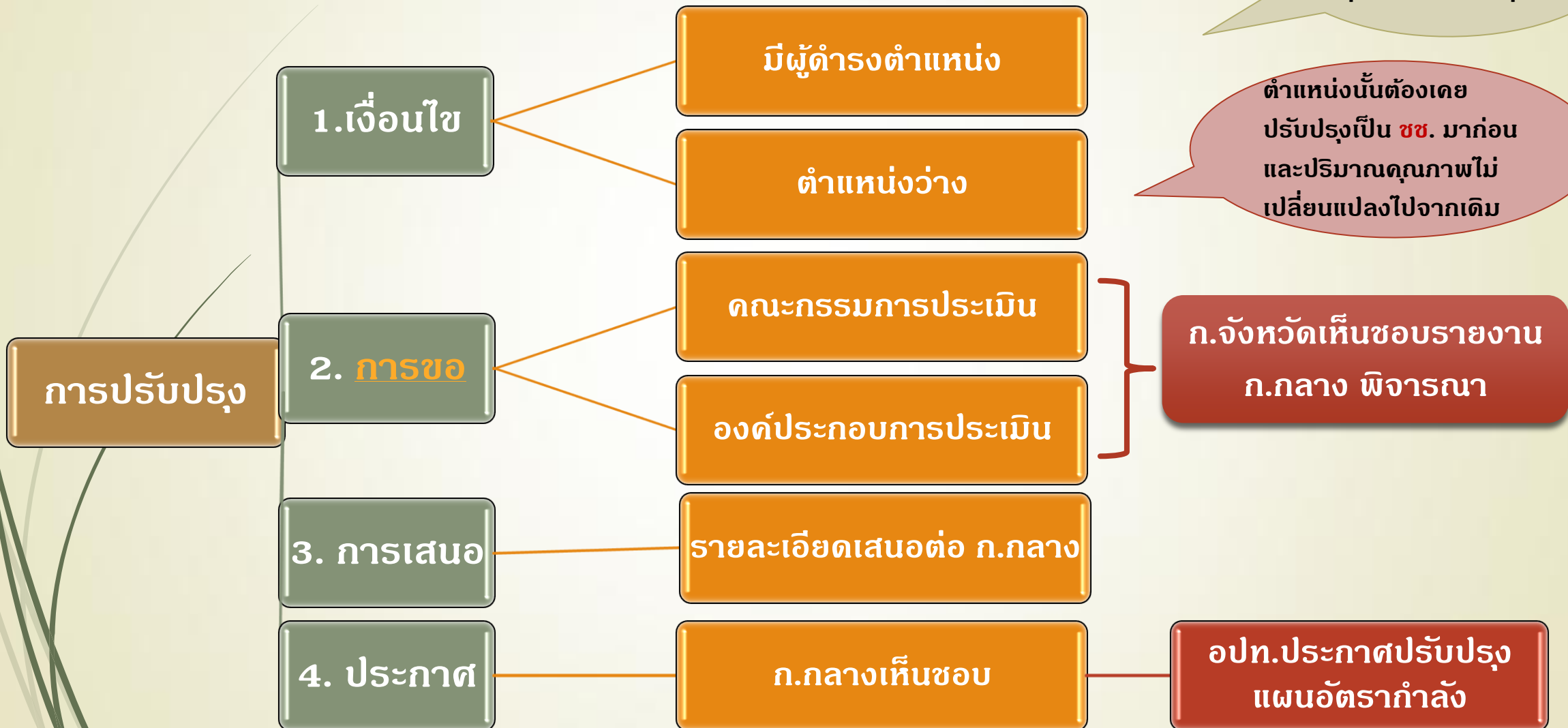

ตำแหน่งนั้นต้องเคย
ปรับปรุงเป็น **ชช.** มาก่อน
และปริมาณคุณภาพไม่
เปลี่ยนแปลงไปจากเดิม

ก.จังหวัดเห็นชอบรายงาน
ก.กลาง พิจารณา

อปท.ประกาศปรับปรุง
แผนอัตรากำลัง

คณะกรรมการประเมินปรับปรุงตำแหน่ง

องค์ประกอบ

- ปลัด อปท. เป็นประธาน
- ผู้ที่เป็นหรือเคยเป็นข้าราชการส่วนท้องถิ่น/พลเรือนที่ดำรงตำแหน่งในสายงานที่จะประเมินในระดับไม่ต่ำกว่าระดับตำแหน่งที่ขอประเมิน หรือผู้ทรงคุณวุฒิเฉพาะด้านที่มีความชำนาญในสายงานนั้น ๆ จำนวน 3 คน
- ผู้อำนวยการสำนักต้นสังกัด
- ผู้รับผิดชอบการเจ้าหน้าที่เป็นเลขานุการ

หน้าที่

- ประเมินคุณลักษณะของบุคคล
- ลักษณะหน้าที่ความรับผิดชอบ ปริมาณงาน คุณภาพของงาน ความยุ่งยากของงาน ความรู้ความสามารถที่ต้องการของตำแหน่งนั้น **เปลี่ยนแปลงในสาระสำคัญมากถึงขนาดจะต้องปรับปรุงตำแหน่ง**

องค์ประกอบ การประเมิน

- หน้าที่ความรับผิดชอบ
- ความยุ่งยากของงาน
- การกำกับตรวจสอบ
- การตัดสินใจ

รายละเอียดเสนอต่อ ก.กลาง

รายละเอียดของภารกิจ ปริมาณงาน และคุณภาพของงานที่เพิ่มขึ้นจนถึงขนาดต้องทำให้มีการปรับปรุงการกำหนดตำแหน่งนั้นเป็นระดับ**เชี่ยวชาญ**

การค่าใช้จ่ายด้านการบริหารงานบุคคลตามกรอบแผนอัตรากำลังในปีปัจจุบันและภายหลังจากมีการปรับปรุงการกำหนดระดับตำแหน่งนั้นแล้ว

ผลการประเมินของคณะกรรมการปรับปรุงตำแหน่งและความเห็นของนายกอปท.

การประเมินความรู้ความสามารถ

1. ความรู้ที่จำเป็นประจำสายงาน

การสัมภาษณ์
ทดสอบเพื่อวัดความรู้เกี่ยวกับ
ข้อเสนอการพัฒนางาน หรือ
ปรับปรุงงาน

ก.กลาง
ตั้งคณะกรรมการสัมภาษณ์

2. ทักษะ

ประเมินจากทักษะที่จำเป็น
สำหรับการปฏิบัติงานใน
ตำแหน่งนั้น

ผอ.สำนัก
ประเมินทักษะ (ตามแบบ)

ผลการประเมิน
ไม่น้อยกว่าร้อยละ 80

3. สมรรถนะ

พิจารณาจากผลการ
ประเมินการปฏิบัติราชการ
ประจำปีย้อนหลัง

ไม่ต่ำกว่าระดับดี
ไม่น้อยกว่า 4 ครั้ง

คณะกรรมการสัมภาษณ์ที่ ก.กลางแต่งตั้ง

องค์ประกอบ

- ผู้ทรงคุณวุฒิใน ก.ท. ที่ ก.ท. คัดเลือก 1 คน เป็นประธาน
- ผู้ทรงคุณวุฒิจากสถาบันการศึกษาของรัฐในสาขาที่เกี่ยวข้อง หรือผู้แทนส่วนกลางหรือส่วนภูมิภาคที่ลักษณะงานเกี่ยวข้องตำแหน่งอย่างน้อยเท่ากับตำแหน่งที่ขอประเมิน จำนวน 2 คน เป็นกรรมการ
- ผู้แทนนายกอปท. ใน ก.ท. ที่ ก.ท. คัดเลือก 1 คน เป็นกรรมการ
- ผู้แทนปลัด อปท. ใน ก.ท. ที่ ก.ท. คัดเลือก 1 คน เป็นกรรมการ
- เลขานุการ ก.กลาง หรือผู้ช่วยเลขานุการที่ เลขานุการมอบหมายเป็นเลขานุการ

หน้าที่

- ทดสอบเพื่อวัดความรู้เกี่ยวกับข้อเสนอการพัฒนางาน หรือปรับปรุงงาน

เกณฑ์ผ่าน

- ใต้คะแนนประเมินจากกรรมการ 3 ใน 5 ไม่ต่ำกว่าร้อยละ 60

การประเมินผลงาน ระดับเชี่ยวชาญ

ผลงาน

- จัดทำผลงานทางวิชาการ จำนวน 2 ผลงาน
- ย้อนหลังไม่เกิน 3 ปี
- เป็นผลงานจากการปฏิบัติงานในตำแหน่งที่ขอประเมิน
- เป็นผลงานที่แสดงถึงความรู้+ทักษะในระดับที่จะแต่งตั้ง
- เกิดประโยชน์ต่อราชการ/ประชาชน/การพัฒนาการปฏิบัติงาน

คณะกรรมการ

- ๑๐ปท. แต่งตั้งจากบัญชีกรรมการประเมินผลงานที่ ก.กลาง กำหนด จำนวน 3 คน
- ๑๐ 1. ผู้ทรงคุณวุฒิจากสถาบันการศึกษาของรัฐ สาขาวิชาที่เกี่ยวข้อง หรือ
- ๑๐ 2. ผู้แทนส่วนราชการระดับส่วนกลางหรือส่วนภูมิภาคที่เกี่ยวข้องกับลักษณะงานระดับ
อย่างน้อยเท่ากับตำแหน่งที่ขอประเมิน
- ๑๐ 3. เลขาธิการ ก.กลาง หรือผู้ช่วยเลขาธิการที่ เลขาธิการมอบหมายเป็นเลขาธิการ

เกณฑ์ผ่าน

- ได้คะแนนประเมินจากกรรมการ 2 ใน 3 ไม่ต่ำกว่าร้อยละ 80
- ไม่ผ่าน เสนอได้อีก 1 ครั้งภายใน 1 ปี นับแต่แจ้งผล ไม่เสนอหรือเสนอแล้วไม่ผ่าน ให้ยกเลิก
ประเมินใหม่ทั้งกระบวนการ
- วันที่มีผลในการเลื่อนระดับต้องไม่ก่อนวันที่ยื่นผลงานครบถ้วนสมบูรณ์ ถึงวันประทับตรา
ของสнг.เลขาธิการ ก.กลาง

การเลื่อนระดับให้ดำรงตำแหน่งที่สูงขึ้น ในสายงานวิทยาศาสตร์และเทคโนโลยี และสายงานนิติการ

1. ตามหนังสือสำนักงาน กจ. ก.ท. และ ก.อบต. ที่ มท 0809.2/ว 25 ลงวันที่ 7 มีนาคม 2559 เรื่อง การดำเนินการบริหารงานบุคคลขององค์กรปกครองส่วนท้องถิ่น
2. ประกาศ ก.ท. เรื่อง การกำหนดหลักเกณฑ์และแต่งตั้งพนักงานเทศบาลให้ดำรงตำแหน่งที่สูงขึ้นในสายงานวิทยาศาสตร์และเทคโนโลยี และสายงานนิติการ พ.ศ. 2557 ลงวันที่ 13 สิงหาคม 2557

แนวทางการเลื่อนและแต่งตั้งให้ดำรงตำแหน่งที่สูงขึ้น ในสายงานวิทยาศาสตร์เทคโนโลยีและสายงานนิติการ

(ตามหนังสือสำนักงาน กจ. ก.ท. และ ก.อบต. ที่ มท 0809.2/ว 25 ลงวันที่ 7 มีนาคม 2559)

- ▶ การเลื่อนระดับตำแหน่งในระดับชำนาญการพิเศษและระดับเชี่ยวชาญ กรณีตำแหน่งในสายงานวิทยาศาสตร์และเทคโนโลยี และสายงานนิติการ ให้ถือปฏิบัติตามประกาศหลักเกณฑ์การเลื่อนและแต่งตั้งข้าราชการหรือพนักงานว
ท้องถิ่นให้ดำรงตำแหน่งที่สูงขึ้น นอกกระดับควบคุมชั้นสูงสายงานวิทยาศาสตร์และ
เทคโนโลยี และสายงานนิติการ พ.ศ. 2557

แนวทางการเลื่อนและแต่งตั้งให้ดำรงตำแหน่งที่สูงขึ้นในสายงานวิทยาศาสตร์เทคโนโลยีและสายงานนิติการ
(ตามหนังสือสำนักงาน กจ. ก.ท. และ ก.อบต. ที่ มท 0809.2/ว 25 ลงวันที่ 7 มีนาคม 2559)

การได้รับเงินประจำตำแหน่งประเภทวิชาการ ระดับชำนาญการ

ชำนาญการ

ป.ตรี 6 ปี
ป.โท 4 ปี
ป.เอก 2 ปี

ปฏิบัติการ

1. ดำรงตำแหน่งระดับชำนาญการหรือเทียบเท่า ไม่น้อยกว่า 2 ปี
2. ผ่านการประเมินบุคคล และการประเมินผลงานตามหลักเกณฑ์การเลื่อนและแต่งตั้งให้ดำรงตำแหน่งสูงขึ้นนอกกระดับควบชั้นสูงของสายงานวิทยาศาสตร์ฯ และนิติการ พ.ศ. 2557 (7วช) โดยอนุโลม

ประกาศหลักเกณฑ์การเลื่อนและแต่งตั้งข้าราชการหรือพนักงานวอนท้องถิ่นให้ดำรงตำแหน่ง
ที่สูงขึ้น นอก ระดับควบคุมชั้นสูงสายงานวิทยาศาสตร์และเทคโนโลยี และสายงานนิติการ พ.ศ. 2557

กำหนดกลุ่มตำแหน่งในสายงานวิทยาศาสตร์และเทคโนโลยี และสายงานนิติการ

อบต.	เทศบาล	อบจ.
แบ่งเป็น 4 กลุ่ม 1. กลุ่มวิศวกรรมและเทคโนโลยี 2. กลุ่มวิทยาศาสตร์สุขภาพและการแพทย์ 3. กลุ่มนิติการ 4. กลุ่มอื่นที่ ก.อบต.กำหนด	แบ่งเป็น 6 กลุ่ม 1. กลุ่มนักวิชาการคอมพิวเตอร์ 2. กลุ่มวิศวกรรมและเทคโนโลยี 3. กลุ่มวิทยาศาสตร์ธรรมชาติ 4. กลุ่มวิทยาศาสตร์สุขภาพและการแพทย์ 5. กลุ่มนิติการ 6. กลุ่มอื่นที่ ก.ท. กำหนด	แบ่งเป็น 5 กลุ่ม 1. กลุ่มนักวิชาการคอมพิวเตอร์ 2. กลุ่มวิศวกรรมและเทคโนโลยี 3. กลุ่มวิทยาศาสตร์สุขภาพและการแพทย์ 4. กลุ่มนิติการ 5. กลุ่มอื่นที่ ก.จ. กำหนด

ทั้งนี้ ให้กำหนดตำแหน่งในสายงานดังกล่าว เป็นตำแหน่งระดับ 3-5/6 ระดับ ๗ (๖/๖๕) ระดับ ๘ (๖/๖๕) ได้ทุกตำแหน่ง และ ระดับ ๘๖๕ และ 9๕๕ ใน อบจ. และเทศบาล

**แนวทางการเลื่อนระดับและแต่งตั้งให้ดำรงตำแหน่งที่สูงขึ้น
ในสายงานวิทยาศาสตร์และเทคโนโลยี และสายงานนิติการ**

๑. การประเมินบุคคล



๒. การปรับปรุงตำแหน่ง



๓. การประเมินผลงาน

๑. การประเมินบุคคล

การพิจารณาคคุณสมบัติบุคคล

เงินเดือน

คุณสมบัติเฉพาะสำหรับตำแหน่ง

- คุณวุฒิการศึกษา
- คุณสมบัติเพิ่มเติม
- ระยะเวลาดำรงตำแหน่ง

การประเมินคุณลักษณะบุคคล

ผู้ประเมิน

- ผอ.สำนัก/กอง และปลัด

เกณฑ์การผ่านการประเมิน

- ต้องได้คะแนนการประเมินไม่ต่ำกว่า ร้อยละ ๖๐

๒. การปรับปรุงตำแหน่ง

เงื่อนไขการปรับปรุงตำแหน่ง

ผู้ดำรงตำแหน่งเป็นผู้มีผลงานและมีคุณสมบัติระยะเวลา
การดำรงตำแหน่งในสายงานครบถ้วน

ในกรณีเป็นตำแหน่งว่างจะขอปรับปรุงเป็นตำแหน่งนอก
ควบคุมชั้นสูงได้ ก็ต่อเมื่อตำแหน่งเดิมเคยเป็นนอกควบคุมชั้นสูง
มาก่อน



กรณีปรับปรุงตำแหน่ง 9วช หรือ 9ชช รายงาน ก.กลาง
เพื่อให้ความเห็นชอบ

๒. การปรับปรุงตำแหน่ง

การดำเนินการประเมินปริมาณงาน

- แต่งตั้งคณะกรรมการประเมินปริมาณงาน
- การวิเคราะห์ตำแหน่งโดยคำนึงถึงปริมาณงานและคุณภาพของงานของตำแหน่งนั้นเปลี่ยนไปจากเดิมในสาระสำคัญมากถึงขนาดที่จะต้องปรับระดับตำแหน่งตามมาตรฐานกำหนดตำแหน่ง โดยดูจากปริมาณงานที่เกิดขึ้นจริง เฉลี่ย 3 ปี
- คณะกรรมการพิจารณา โดยมีองค์ประชุมไม่น้อยกว่ากึ่งหนึ่งและใช้เสียงข้างมาก

ผลการประเมินปริมาณงาน เสนอ ก.จังหวัด พิจารณาให้ความเห็นชอบ
ยกเว้นระดับ 9 ก.กลาง พิจารณาเห็นชอบ



การแต่งตั้ง
กรรมการ

1. ปลัด อปท. เป็นประธานกรรมการ

2. ผู้แทนส่วนราชการระดับส่วนกลางหรือส่วนภูมิภาคที่เกี่ยวข้อง
ในสาขาวิชาชีพที่ขอประเมิน 1 คน เป็นกรรมการ

3. ผู้อำนวยการสำนัก/กอง ต้นสังกัด เป็นกรรมการ

4. หัวหน้าส่วนราชการที่รับผิดชอบการบริหารงานบุคคล
เป็นกรรมการและเลขานุการ

รายละเอียดเสนอต่อ ก.จังหวัด

รายละเอียดของภารกิจ ปริมาณงาน และคุณภาพของงานที่เพิ่มขึ้นจนถึงขนาดต้องทำให้มีการปรับปรุงการกำหนดตำแหน่งนั้นเป็นระดับ 7 ว หรือ 7วช หรือ 8 ว หรือ 8วช หรือ 9 ว หรือ 9วช

ระบุภารกิจที่จะมอบหมายให้ผู้ที่ขอปรับระดับตำแหน่งรับผิดชอบ ประกอบด้วยอะไรบ้าง

ภาระค่าใช้จ่ายด้านการบริหารงานบุคคลตามกรอบแผนอัตรากำลังในปีปัจจุบันและภายหลังจากมีการปรับปรุงการกำหนดระดับตำแหน่งนั้นแล้ว

ผลการประเมินของคณะกรรมการประเมินปริมาณงานและความเห็นของนายกอปท.

๓. การประเมินผลงาน

การประเมินผลงานเพื่อเลื่อนระดับเป็น ๗ ๖ หรือ ๗ ๖ช



แต่งตั้งคณะกรรมการประเมินผลงาน



จัดทำผลงานการปฏิบัติงาน จำนวน ๒ ผลงาน



คณะกรรมการประเมินผลงานจำนวน 3 คน พิจารณาผลงาน

โดยผู้ผ่านการประเมิน ต้องได้คะแนนจากกรรมการ ๒ ใน ๓
ไม่ต่ำกว่า ร้อยละ ๖๐

3.การประเมินผลงานเพื่อเลื่อนระดับเป็น ๘ ๖ หรือ ๘ ๖ช หรือ ๙ ๖ หรือ ๙ ๖ช

แต่งตั้งคณะกรรมการประเมินผลงาน

จัดทำผลงานการปฏิบัติงาน จำนวน ๒ ผลงาน ดังนี้

๑. ผลการปฏิบัติงานที่แสดงถึงความชำนาญการ/ความเชี่ยวชาญ จำนวน ๑ ผลงาน
๒. ข้อเสนอแนวคิดเพื่อพัฒนาการปฏิบัติงาน จำนวน ๑ ผลงาน

คณะกรรมการประเมินผลงาน พิจารณาผลงาน

โดยผู้ผ่านการประเมิน ต้องได้คะแนนจากกรรมการ ๒ ใน ๓
สำหรับระดับ ๘ ต้องได้คะแนนไม่ต่ำกว่า ร้อยละ ๗๐
และระดับ ๙ ต้องได้คะแนนไม่ต่ำกว่า ร้อยละ ๘๐

การแต่งตั้งคณะกรรมการประเมินผลงาน

1. คณะกรรมการประเมินผลงาน ระดับ 7ว หรือ 7วช จำนวน 3 คน ประกอบด้วย
 - ผู้ทรงคุณวุฒิที่เป็นผู้แทนส่วนราชการ ระดับส่วนกลางหรือส่วนภูมิภาค ที่เกี่ยวข้อง
ในสาขาวิชาชีพที่ขอประเมิน จำนวน 2 คน
 - ผู้อำนวยการสำนัก/กอง ต้นสังกัด เป็นกรรมการ
โดยมีผู้ช่วยเลขานุการ ก.จังหวัด เป็นเลขานุการ
2. คณะกรรมการประเมินผลงาน ระดับ 8ว หรือ 8วช หรือ 9วช หรือ 9ชช จำนวน 3 คน
โดยให้แต่งตั้งจากบัญชีกรรมการประเมินผลงานที่ ก.กลาง.กำหนด
ซึ่งประกอบด้วย ผู้ทรงคุณวุฒิจากสถาบัน การศึกษา ส่วนราชการในสาขาที่เกี่ยวข้อง
โดยมีเลขานุการ อ.ก.จ., อ.ก.ท., อ.ก.อบต.โครงสร้าง เป็นเลขานุการ
 - * ผลงานนั้นจะต้องเป็นผลงานย้อนหลังไม่เกิน 3 ปีที่เกิดจากการปฏิบัติงานในหน้าที่
รับผิดชอบของตำแหน่ง (ไม่นับตำแหน่งที่เกี่ยวข้องเกี่ยว) โดยเป็นผลงานโดดเด่น เป็น
ประโยชน์ต่อทางราชการหรือประชาชน หรือต่อความก้าวหน้าทางวิชาการ

เกณฑ์การผ่านผลงาน

1. ผู้ผ่านการประเมินผลงานในระดับ 7 จะต้องเป็นผู้ที่ได้คะแนนจากกรรมการ 2 ใน 3 ไม่ต่ำกว่า ร้อยละ 60
2. ผู้ผ่านการประเมินผลงานในระดับ 8 จะต้องเป็นผู้ที่ได้คะแนนจากกรรมการ 2 ใน 3 ไม่ต่ำกว่า ร้อยละ 70
3. ผู้ผ่านการประเมินผลงานในระดับ 9 จะต้องเป็นผู้ที่ได้คะแนนจากกรรมการ 2 ใน 3 ไม่ต่ำกว่า ร้อยละ 80

ผู้ที่ไม่ผ่านการประเมินผลงาน ให้เสนอผลงานได้อีกครั้งหนึ่ง หากคำสั่งมอบหมายงานของเลขที่ ตำแหน่งนั้นไม่เปลี่ยนแปลงไปจากเดิม ทั้งนี้ เมื่อพ้นระยะเวลา 1 ปี นับแต่ได้รับแจ้งผล ให้ปรับปรุง ตำแหน่งและประเมินผลงานใหม่

ผ่านการตรวจสอบคุณสมบัติ การประเมินปริมาณงาน และการประเมินผลงานแล้ว ให้ปรับปรุง แผน โดยความเห็นชอบของ ก.จังหวัด ทั้งนี้ ไม่ก่อนวันที่ยื่นผลงานถูกต้องครบถ้วน

- คำตอบแทนคณะกรรมการและเลขานุการ

ข้อ 10 คำตอบแทนของคณะกรรมการและเลขานุการให้เป็นไปตามระเบียบกระทรวงมหาดไทยว่าด้วยการนั้น

การได้รับเงินประจำตำแหน่งประเภทวิชาการ ระดับชำนาญการ

บัญชีอัตราเงินประจำตำแหน่ง กำหนดว่า “ตำแหน่ง
ประเภทวิชาชีพเฉพาะ (วช) มีสิทธิได้รับเงินประจำตำแหน่ง”

ประกาศ ก.กลาง เรื่อง กำหนดตำแหน่งพนักงานส่วนท้องถิ่นประเภทวิชาชีพ
เฉพาะและประเภทเชี่ยวชาญเฉพาะ (เพิ่มเติม) ดำรงตำแหน่งในสายงานนิติการ
ตั้งแต่ระดับ 7 ขึ้นไป ซึ่งได้รับประกาศนียบัตรเนติบัณฑิตไทย เป็นตำแหน่ง
ประเภทวิชาชีพเฉพาะ”

หนังสือสำนักงาน ก.จ. ก.ท. และ ก.อบต. ที่ มท 0809.2/ว 25 ลงวันที่ 7 มีนาคม 2559
แจ้งแนวทางการได้รับเงินประจำตำแหน่งประเภทวิชาการ ระดับชำนาญการ

การได้รับเงินประจำตำแหน่งประเภทวิชาการ ระดับชำนาญการ

บัญชีอัตราเงินประจำตำแหน่ง กำหนดว่า “ตำแหน่ง
ประเภทวิชาชีพเฉพาะ (วช) มีสิทธิได้รับเงินประจำตำแหน่ง”

ประกาศ ก.กลาง เรื่อง กำหนดตำแหน่งพนักงานส่วนท้องถิ่นประเภทวิชาชีพ
เฉพาะและประเภทเชี่ยวชาญเฉพาะ (เพิ่มเติม) ลว 16 เม.ย. 2547 ดำรง
ตำแหน่งในสายงานนิติการ ตั้งแต่ระดับ 7 ขึ้นไป ซึ่งได้รับประกาศนียบัตรเนติ
บัณฑิตไทย เป็นตำแหน่งประเภทวิชาชีพเฉพาะ”

หนังสือสำนักงาน ก.จ. ก.ท. และ ก.อบต. ที่ มท 0809.2/ว 25 ลงวันที่ 7 มีนาคม 2559
แจ้งแนวทางการได้รับเงินประจำตำแหน่งประเภทวิชาการ ระดับชำนาญการ

2. ประกาศคณะกรรมการกลางพนักงานเทศบาล เรื่อง กำหนดหลักเกณฑ์ การเลื่อนและแต่งตั้งพนักงานเทศบาลให้ดำรงตำแหน่งที่สูงขึ้น (ฉบับที่ 3)

ลงวันที่ 30 มิถุนายน 2546

- ▶ ก.ท. ในการประชุมครั้งที่ 3/2546 เมื่อวันที่ 26 มีนาคม 2546 ได้มีมติเห็นชอบให้ กำหนดคุณสมบัติของพนักงานเทศบาลผู้ขอรับการประเมิน เพื่อแต่งตั้งให้ดำรง ตำแหน่งสายงานวิทยาศาสตร์และเทคโนโลยีตำแหน่งวิศวกรรมโยธา วิศวกรรมไฟฟ้า วิศวกรรมสุขาภิบาล สถาปัตยกรรม เพิ่มเติม ดังนี้
- ▶ 1. ผู้ขอรับการประเมิน **ระดับ 6ว** ต้องเป็นผู้ได้รับใบอนุญาตเป็นผู้ประกอบวิชาชีพ วิศวกรรมศาสตร์ หรือสถาปัตยกรรมศาสตร์ **ไม่ต่ำกว่าประเภทที่ดีๆ**
- ▶ 2. ผู้ขอรับการประเมิน ระดับ **7วช ขึ้นไป** ต้องเป็นผู้ได้รับใบอนุญาตเป็นผู้ประกอบ วิชาชีพวิศวกรรมศาสตร์ หรือสถาปัตยกรรมศาสตร์ **ไม่ต่ำกว่าประเภทสามัญฯ**

**ประกาศคณะกรรมการกลางพนักงานเทศบาล เรื่อง กำหนดหลักเกณฑ์
การเลื่อนและแต่งตั้งพนักงานเทศบาลให้ดำรงตำแหน่งที่สูงขึ้น (เพิ่มเติม) ลง
วันที่ 22 กรกฎาคม 2547**

- ▶ ก.ท. ในการประชุมครั้งที่ 5/2547 เมื่อวันที่ 28 พฤษภาคม 2547 ได้มีมติเห็นชอบให้กำหนดหลักเกณฑ์การเลื่อนและแต่งตั้งพนักงานเทศบาลให้ดำรงตำแหน่งที่สูงขึ้น (เพิ่มเติม) ดังต่อไปนี้
- ▶ 1. การประเมินเพื่อเลื่อนระดับ 7 ในตำแหน่งวิศวกรโยธาหรือสถาปนิก กรณีไม่มีใบอนุญาตประกอบวิชาชีพสามัญวิศวกรหรือสามัญสถาปนิก สามารถประเมินเพื่อเลื่อนเป็นระดับ 7ว ได้ โดยไม่ได้รับเงินประจำตำแหน่งประเภทวิชาชีพเฉพาะ
- ▶ 2. การประเมินเพื่อเลื่อนระดับพยาบาลวิชาชีพในระหว่างที่ใบอนุญาตหมดอายุให้สามารถประเมินเพื่อเลื่อนระดับได้เหมือนสายวิชาการ (ว) โดยไม่ได้รับเงินประจำตำแหน่งประเภทวิชาชีพเฉพาะ

บัญชีอัตราเงินประจำตำแหน่งประเภทวิชาการ

ประกาศ ก.จ. ก.ท. และ ก.อบต. เรื่อง มาตรฐานทั่วไปเกี่ยวกับอัตราเงินเดือนและวิธีการจ่ายเงินเดือน และประโยชน์ตอบแทนอื่น
ลงวันที่ 7 มีนาคม 2559

3. ตำแหน่งประเภทวิชาการ

ระดับ	ตำแหน่ง	อัตรา (บาท/เดือน)
เชี่ยวชาญ	ตำแหน่งประเภทเชี่ยวชาญ (ชช.) <ul style="list-style-type: none">- ด้านการผังเมือง- ด้านการฝึกอบรม- ด้านการสืบสวนสอบสวน- ด้านการตรวจสอบบัญชี- ด้านนิติการ- ด้านโบราณคดี- ด้านวิเคราะห์นโยบายและแผน- ด้านวิชาการคลัง- ด้านวิชาการบัญชี- ด้านการพัฒนาชุมชน- ด้านวิชาการวิทยาศาสตร์การแพทย์- ด้านวิชาการสัตวบาล- ด้านวิชาการสาธารณสุข- ด้านวิชาการสิ่งแวดล้อม- ด้านวิชาการสุขาภิบาล- ด้านวิศวกรรม- ด้านอื่น ๆ ตามที่ ก.จ., ก.ท. และ ก.อบต. กำหนด	9,900

<p>ชำนาญการพิเศษ</p>	<p>ตำแหน่งประเภทวิชาชีพเฉพาะ (วช.)</p> <ul style="list-style-type: none"> - วิชาชีพเฉพาะกายภาพบำบัด 	<p>5,600</p>
<p>ชำนาญการ</p>	<ul style="list-style-type: none"> - วิชาชีพเฉพาะการทันตแพทย์ - วิชาชีพเฉพาะการพยาบาล 	<p>3,500</p>
	<ul style="list-style-type: none"> - วิชาชีพเฉพาะการแพทย์ - วิชาชีพเฉพาะการสัตวแพทย์ - วิชาชีพเฉพาะเภสัชกรรม - วิชาชีพเฉพาะวิศวกรรมเครื่องกล - วิชาชีพเฉพาะวิศวกรรมไฟฟ้า - วิชาชีพเฉพาะวิศวกรรมโยธา - วิชาชีพเฉพาะสถาปัตยกรรม - วิชาชีพเฉพาะรังสีการแพทย์ - วิชาชีพเฉพาะวิศวกรรมชลประทาน - วิชาชีพเฉพาะวิทยาการคอมพิวเตอร์ - วิชาชีพเฉพาะวิทยาศาสตร์และเทคโนโลยี - วิชาชีพเฉพาะนิติการ - วิชาชีพเฉพาะอื่น ๆ ตามที่ ก.จ., ก.ท. และ ก.อบค. กำหนด 	



ประกาศคณะกรรมการกลางพนักงานเทศบาล
เรื่อง กำหนดหลักเกณฑ์การเลื่อนและแต่งตั้งพนักงานเทศบาลให้ดำรงตำแหน่งที่สูงขึ้น
(ฉบับที่ 3)

อาศัยอำนาจตาม มาตรา 17 (5) ประกอบมาตรา 24 วรรคเจ็ด แห่งพระราชบัญญัติระเบียบบริหารงานบุคคลส่วนท้องถิ่น พ.ศ. 2542 และข้อ 37 แห่งประกาศคณะกรรมการกลางพนักงานเทศบาล เรื่อง มาตรฐานทั่วไปเกี่ยวกับหลักเกณฑ์และเงื่อนไขการคัดเลือก การบรรจุและแต่งตั้ง การย้าย การโอน การรับโอน การเลื่อนระดับ และการเลื่อนขั้นเงินเดือน ลงวันที่ 22 พฤศจิกายน 2544 คณะกรรมการกลางพนักงานเทศบาล ในการประชุมครั้งที่ 3/2546 เมื่อวันที่ 26 มีนาคม 2546 มีมติเห็นชอบให้กำหนดคุณสมบัติของพนักงานเทศบาล ผู้ขอรับการประเมินเพื่อแต่งตั้งให้ดำรงตำแหน่งสายงานวิทยาศาสตร์และเทคโนโลยี ตำแหน่งวิศวกรไฟฟ้า วิศวกรโยธา วิศวกรสุขาภิบาล และสถาปนิก เพิ่มเติม ดังนี้

1. ผู้ขอรับการประเมิน ระดับ 6ว ต้องเป็นผู้ได้รับใบอนุญาตเป็นผู้ประกอบวิชาชีพวิศวกรรมศาสตร์ หรือสถาปัตยกรรมศาสตร์ ประเภทภาคีฯ
2. ผู้ขอรับการประเมิน ระดับ 7 ข ขึ้นไป ต้องเป็นผู้ได้รับใบอนุญาตเป็นผู้ประกอบวิชาชีพ วิศวกรรมศาสตร์ หรือสถาปัตยกรรมศาสตร์ ประเภทสามัญฯ

ทั้งนี้ ตั้งแต่บัดนี้เป็นต้นไป

ประกาศ ณ วันที่ 30 มิถุนายน พ.ศ. 2546

(นายประชา มาสินนทร์)

รัฐมนตรีช่วยว่าการกระทรวงมหาดไทย ปฏิบัติราชการแทน
รัฐมนตรีว่าการกระทรวงมหาดไทย
ประธานกรรมการกลางพนักงานเทศบาล



ประกาศคณะกรรมการกลางพนักงานเทศบาล

เรื่อง กำหนดตำแหน่งพนักงานเทศบาลประเภทวิชาชีพเฉพาะและประเภทเชี่ยวชาญเฉพาะ (เพิ่มเติม)

โดยที่เป็นการสมควรปรับปรุงแก้ไขเพิ่มเติมประกาศกำหนดตำแหน่งพนักงานเทศบาลประเภทวิชาชีพเฉพาะและประเภทเชี่ยวชาญเฉพาะ ลงวันที่ 7 พฤศจิกายน พ.ศ. 2545

อาศัยอำนาจตามความในมาตรา 17 (3) ประกอบมาตรา 24 วรรคเจ็ด แห่งพระราชบัญญัติระเบียบบริหารงานบุคคลส่วนท้องถิ่น พ.ศ. 2542 และ ข้อ 2 (2) แห่งประกาศคณะกรรมการกลางพนักงานเทศบาล เรื่องมาตรฐานทั่วไปเกี่ยวกับอัตราตำแหน่งและมาตรฐานของตำแหน่ง ลงวันที่ 22 พฤศจิกายน พ.ศ. 2544 คณะกรรมการกลางพนักงานเทศบาลในการประชุมครั้งที่ 1/2547 เมื่อวันที่ 30 มกราคม พ.ศ. 2547 จึงมีมติเห็นชอบให้กำหนดตำแหน่งพนักงานเทศบาลประเภทวิชาชีพเฉพาะเพิ่มเติม ดังนี้

ตำแหน่งในสายงานนิติการ ซึ่งเป็นตำแหน่งที่ต้องปฏิบัติโดยผู้สำเร็จการศึกษาในระดับปริญญาที่ไม่อาจมอบหมายให้ผู้อื่นปฏิบัติอย่างอื่นปฏิบัติงานแทนได้ และเป็นงานที่มีผลกระทบต่อชีวิตและทรัพย์สินของประชาชนอย่างเห็นได้ชัด อีกทั้งเป็นงานที่ขาดแคลนกำลังคนในเทศบาล จึงกำหนดให้ผู้ดำรงตำแหน่งในสายงานนิติการ ตั้งแต่ระดับ 7 ขึ้นไปซึ่งได้รับประกาศนียบัตรเนติบัณฑิตไทยเป็นตำแหน่งประเภทวิชาชีพเฉพาะ

ประกาศ ณ วันที่ 16 เมษายน พ.ศ. 2547

(นายประชา มาสินนทร์)

รัฐมนตรีช่วยว่าการกระทรวงมหาดไทย ปฏิบัติราชการแทน

รัฐมนตรีว่าการกระทรวงมหาดไทย

ประธานกรรมการกลางพนักงานเทศบาล

มาตรฐานกำหนดตำแหน่ง

ตำแหน่งประเภท

วิชาการ

สายงาน

นิติการ

ลักษณะงานโดยทั่วไป

สายงานนี้คลุมถึงตำแหน่งต่าง ๆ ที่ปฏิบัติงานทางกฎหมาย ซึ่งมีลักษณะงานที่ปฏิบัติเกี่ยวกับการพิจารณา วินิจฉัยปัญหาทางกฎหมาย ร่าง และพิจารณาตรวจร่างข้อบัญญัติ กฎ ระเบียบ และข้อบังคับที่เกี่ยวข้อง จัดทำนิติกรรม รวบรวมข้อเท็จจริง และพยานหลักฐานเพื่อดำเนินการทางคดี การสอบสวน ตรวจสอบพิจารณาดำเนินการเกี่ยวกับวินัยพนักงานเทศบาลและการร้องทุกข์หรืออุทธรณ์ และปฏิบัติหน้าที่อื่นที่เกี่ยวข้องซึ่งตำแหน่งต่าง ๆ เหล่านี้มีลักษณะที่จำเป็นต้องใช้ผู้มีความรู้ความชำนาญในวิชาการทางกฎหมาย

ชื่อตำแหน่งในสายงานและระดับตำแหน่ง

ตำแหน่งในสายงานนี้มีชื่อและระดับของตำแหน่งดังนี้

นิติกร

ระดับปฏิบัติการ

นิติกร

ระดับชำนาญการ

นิติกร

ระดับชำนาญการพิเศษ

นิติกร

ระดับเชี่ยวชาญ

คุณสมบัติเฉพาะสำหรับตำแหน่ง

มีคุณสมบัติอย่างใดอย่างหนึ่งดังต่อไปนี้

๑. ได้รับปริญญาตรีหรือคุณวุฒิอย่างอื่นที่เทียบได้ในระดับเดียวกัน ในสาขาวิชาหรือทางนิติศาสตร์ กฎหมาย หรือในสาขาวิชาหรือทางอื่นที่ ก.จ., ก.ท. หรือ ก.อบต. กำหนดว่าใช้เป็นคุณสมบัติเฉพาะสำหรับตำแหน่งนี้ได้
๒. ได้รับปริญญาโทหรือคุณวุฒิอย่างอื่นที่เทียบได้ในระดับเดียวกัน ในสาขาวิชาหรือทางนิติศาสตร์ กฎหมาย หรือในสาขาวิชาหรือทางอื่นที่ ก.จ., ก.ท. หรือ ก.อบต. กำหนดว่าใช้เป็นคุณสมบัติเฉพาะสำหรับตำแหน่งนี้ได้
๓. ได้รับปริญญาเอกหรือคุณวุฒิอย่างอื่นที่เทียบได้ในระดับเดียวกัน ในสาขาวิชาหรือทางนิติศาสตร์ กฎหมาย หรือในสาขาวิชาหรือทางอื่นที่ ก.จ., ก.ท. หรือ ก.อบต. กำหนดว่าใช้เป็นคุณสมบัติเฉพาะสำหรับตำแหน่งนี้ได้



ประกาศคณะกรรมการกลางพนักงานเทศบาล
เรื่อง กำหนดหลักเกณฑ์การเลื่อนและแต่งตั้งพนักงานเทศบาลให้ดำรงตำแหน่งที่สูงขึ้น
(เพิ่มเติม)

อาศัยอำนาจตามความในมาตรา 17 (5) ประกอบมาตรา 24 วรรคเจ็ด แห่งพระราชบัญญัติระเบียบบริหารงานบุคคลส่วนท้องถิ่น พ.ศ. 2542 และข้อ 37 แห่งประกาศคณะกรรมการกลางพนักงานเทศบาล เรื่อง มาตรฐานทั่วไปเกี่ยวกับหลักเกณฑ์และเงื่อนไขการคัดเลือก การบรรจุและแต่งตั้ง การย้าย การโอน การรับโอน การเลื่อนระดับ และการเลื่อนขั้นเงินเดือน ลงวันที่ 22 พฤศจิกายน 2544 คณะกรรมการกลางพนักงานเทศบาล ในการประชุมครั้งที่ 5/2547 เมื่อวันที่ 28 พฤษภาคม พ.ศ. 2547 จึงมีมติเห็นชอบให้ประกาศกำหนดหลักเกณฑ์การเลื่อนและแต่งตั้งพนักงานเทศบาลให้ดำรงตำแหน่งที่สูงขึ้น (เพิ่มเติม) ดังต่อไปนี้

ข้อ 1 การประเมินเพื่อเลื่อนระดับในตำแหน่งวิศวกรโยธาหรือสถาปนิก กรณีไม่มีใบอนุญาตประกอบวิชาชีพสามัญวิศวกรหรือสามัญสถาปนิก สามารถประเมินเพื่อเลื่อนระดับเป็นระดับ 7ว ได้โดยไม่ได้รับเงินประจำตำแหน่งประเภทวิชาชีพเฉพาะ

ข้อ 2 การประเมินเพื่อเลื่อนระดับพยาบาลวิชาชีพในระหว่างที่ใบอนุญาตหมดอายุให้สามารถประเมินเพื่อเลื่อนระดับในสายงานวิชาการ (ว) โดยไม่ได้รับเงินประจำตำแหน่งประเภทวิชาชีพเฉพาะ

ประกาศ ณ วันที่ 22 กรกฎาคม พ.ศ. 2547

(นายประชา มาลินนท์)

รัฐมนตรีช่วยว่าการกระทรวงมหาดไทย ปฏิบัติราชการแทน

รัฐมนตรีว่าการกระทรวงมหาดไทย

ประธานกรรมการกลางพนักงานเทศบาล

สรุปวันที่มีผลในการเลื่อนระดับ

- ☀ ชง./ชก. มีผลไม่ก่อนวันที่ผ่านการประเมินจากคณะกรรมการ
- ☀ อส./ชพ./ชช. มีผลไม่ก่อนวันที่ผู้นั้นยื่นผลงาน (ที่ไม่ใช่สายวิทยาศาสตร์และเทคโนโลยี และ สายงานนิติการ)
- ☀ สายวิทยาศาสตร์และเทคโนโลยี และสายงานนิติการ มีผลไม่ก่อนวันที่ผู้นั้นยื่นผลงาน

การพิจารณาระยะเวลาถือคุณเพื่อการเลื่อนระดับ /

การย้าย/การโอน/การรับโอน

(ว 61 ลงวันที่ 29 ธันวาคม 2558)

1. กำหนดงานที่เกี่ยวข้อง กรณีคุณสมบัติเฉพาะตำแหน่ง กำหนดให้เป็นผู้ปฏิบัติงานหรืองานอื่นที่เกี่ยวข้องมาแล้ว ไม่น้อยกว่า 1 ปี
2. กำหนดตำแหน่งที่มีหน้าที่ความรับผิดชอบเกี่ยวข้องถือคุณกัน โดยนำระยะเวลาดำรงตำแหน่งในสายงานอื่นที่เริ่มต้นจาก ประเภทเดียวกัน เป็นระยะเวลาขั้นต่ำ ในการเลื่อนระดับสูงขึ้น

3. การเลื่อนระดับประเภทวิชาการให้นำระยะเวลาประเภท ทั่วไปมานับรวมเป็นระยะเวลาขั้นต่ำได้

- ต้องดำรงตำแหน่งในสายงาน และปฏิบัติหน้าที่ใน
ตำแหน่ง

ที่จะแต่งตั้ง มาแล้วไม่น้อยกว่า 1 ปี

- นับระยะเวลาประเภททั่วไปได้ไม่ก่อนวันที่มีวุฒิปริญญา
และดำรงตำแหน่งระดับ**ชำนาญงาน**ขึ้นไป

- นับระยะเวลาได้ครึ่งหนึ่ง

บัญชีกลุ่มประเภทตำแหน่งที่มีลักษณะหน้าที่ความรับผิดชอบเกี่ยวข้องเกี่ยวคู่กันของตำแหน่งประเภทเดียวกัน และงานที่เกี่ยวข้องเกี่ยวคู่ของตำแหน่งประเภททั่วไป กับตำแหน่งประเภทวิชาการ ของข้าราชการและพนักงานส่วนท้องถิ่น

กลุ่มที่ ๑ กลุ่มบริหาร อำนวยการ รุรการ งานสถิติและนิติการ	
ตำแหน่งประเภททั่วไป	ตำแหน่งประเภทวิชาการ
๑. เจ้าพนักงานรุรการ ๒. เจ้าพนักงานทะเบียน ๓. เจ้าพนักงานเวชสถิติ	๑. นักจัดการงานทั่วไป ๒. นักทรัพยากรบุคคล ๓. นักวิเคราะห์นโยบายและแผน ๔. นักจัดการงานทะเบียนและบัตร
	๑. นิติกร
	๑. นักวิชาการคอมพิวเตอร์



กลุ่มที่ ๒ กลุ่มการคลัง การเศรษฐกิจและการพาณิชย์

ตำแหน่งประเภททั่วไป	ตำแหน่งประเภทวิชาการ
๑. เจ้าพนักงานการเงินและบัญชี ๒. เจ้าพนักงานการคลัง ๓. เจ้าพนักงานจัดเก็บรายได้ ๔. เจ้าพนักงานพัสดุ	๑. นักวิชาการคลัง ๒. นักวิชาการเงินและบัญชี ๓. นักวิชาการตรวจสอบภายใน ๔. นักวิชาการพาณิชย์ ๕. นักวิชาการจัดเก็บรายได้ ๖. นักวิชาการพัสดุ

กลุ่มที่ ๓ กลุ่มประชาสัมพันธ์ การท่องเที่ยวและต่างประเทศ

ตำแหน่งประเภททั่วไป	ตำแหน่งประเภทวิชาการ
๑. เจ้าพนักงานประชาสัมพันธ์ ๒. เจ้าพนักงานส่งเสริมการท่องเที่ยว	๑. นักประชาสัมพันธ์ ๒. นักพัฒนาการท่องเที่ยว ๓. นักวิเทศสัมพันธ์

